

30 度梯形丝杠

大型位置显示器 数字式

大批量
订购
bulk order

库存产品

大型位置显示器 数字式



①代码	类型	位数	旋转方向	外罩		背板 M 材质	套管		附件
				M 材质	颜色		M 材质	S 表面处理	
WDFRJ	标准轴型	5 位数	右转	尼龙	橙色	聚苯醚	1215	发黑	紧定螺钉 (黑色) (SCM435)
WDFRE					黑色				
WDFLJ			左转		橙色				
WDFLE					黑色				

①代码	类型	位数	旋转方向	外罩		背板 M 材质	套管		附件
				材质	颜色		M 材质	S 表面处理	
WEFRJ	前置轴型	5 位数	右转	尼龙	橙色	聚苯醚	1215	发黑	紧定螺钉 (黑色) (SCM435)
WEFRE					黑色				
WEFLJ			左转		橙色				
WEFLE					黑色				

①代码	类型	位数	旋转方向	外罩		背板 M 材质	套管		附件
				M 材质	颜色		M 材质	S 表面处理	
WFFRJ	垂直型	5 位数	右转	尼龙	橙色	聚苯醚	1215	发黑	紧定螺钉 (黑色) (SCM435)
WFFRE					黑色				
WFFLJ			左转		橙色				
WFFLE					黑色				

产品特点: 体积大安装把手后依然可以清晰读数。

确认主轴螺距与梯形丝杠螺距相同时,旋转一圈,计数器显示相应的位移量,无论正反转,计数器都会工作。

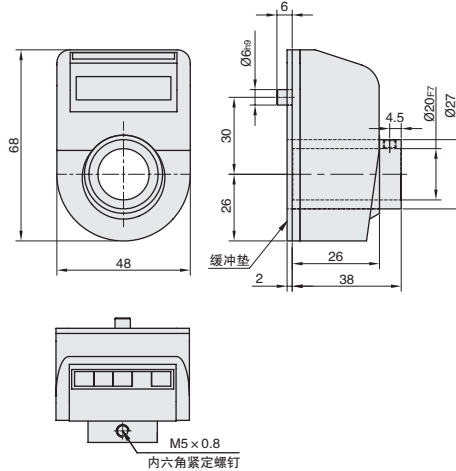

订购编号示例

①代号 - ②螺距
WDFRJ - 1.5



①代号	②螺距	1 转显示	最高转速	重量
		4 位数	(rpm)	
标准轴 WDFRJ WDFRE WDFLJ WDFLE 前置轴 WEFRJ WEFRE WEFLJ WEFLE 垂直轴 WFFRJ WFFRE WFFLJ WFFLE	1	1	300	48
	1.25	001.2/5	240	
	1.5	1.5	200	
	1.75	001.7/5	180	
	2	2	150	
	3	3	100	
4	4	75		
5	5	60		
6	6	50		

③追加代码	技术说明														
ZH	对于 $\phi 14$ 以下的轴径,应插入轴环后使用。 请选择与轴径相同尺寸的轴环内径,然后以追加加工的方式订购。														
	<table border="1"> <thead> <tr> <th>d</th> <th>重量 g</th> </tr> </thead> <tbody> <tr><td>10</td><td>37</td></tr> <tr><td>12</td><td>31</td></tr> <tr><td>14</td><td>25</td></tr> <tr><td>15</td><td>21</td></tr> <tr><td>16</td><td>17</td></tr> <tr><td>17</td><td>15</td></tr> </tbody> </table>	d	重量 g	10	37	12	31	14	25	15	21	16	17	17	15
d	重量 g														
10	37														
12	31														
14	25														
15	21														
16	17														
17	15														
	指定方法 ZH15														

▲ 使用环境为 $-5^{\circ}\text{C} \sim 70^{\circ}\text{C}$

▲ 位置显示器内径尺寸为 $\phi 20$, 当内径不满 $\phi 20$ 时, 请订购显示器轴环

对于 $\phi 20$ 以下的轴径, 应插入轴环后使用。

请选择与轴径相同尺寸的轴环内径, 然后以追加加工的方式订购。

d	重量 g
10	37
12	31
14	25
15	21
16	17
17	15

B6
梯形丝杠