

Nº 6945-22-20

Barra tensora, curto

simples ação, com retorno por mola, pressão de serviço máx. 400 bar, 1 circuito de fixação.

Nº enc.	Nº do artigo	Força de aperto de 400 bar [kN]	Curso [mm]	Volume total [cm³]	Força de tensão mínima de acordo com o pistão [N]	Peso [g]
61085	6945-22-20-1x3	60	6	8,7	120	3000

Barras tensoras ajustada:

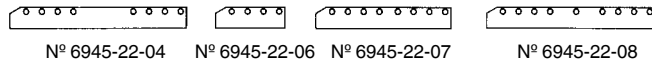

Concepção:

Corpo em aço temperado, fosfatizado. Pistões endurecidos por cementação e retificados, mola de retorno integrada, com limitação de curso.

Aplicação:

Para um aperto e alívio rápido na prensa. Adequado para ferramentas com abas padronizadas. A gaveta é parafusada com as guias laterais na mesa da prensa. As guias laterais adequadas são os Nº 6945-22-04, -06, -07, -08.

Sob consulta:

Tamanhos especiais fornecidos a pedido.



Imagem de seção:

Barra tensora Nº 6945-22-20-1x3 com pistão de aperto.

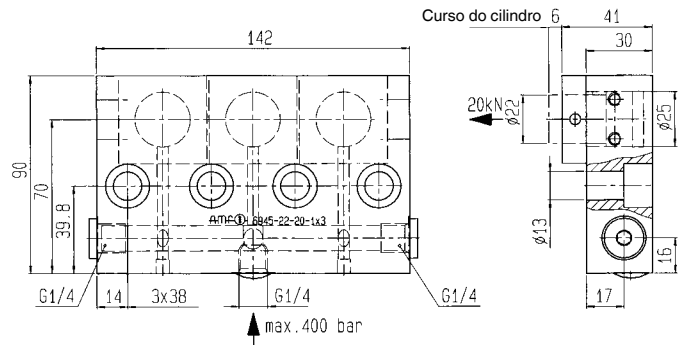
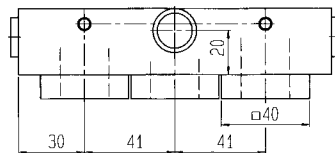
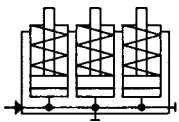
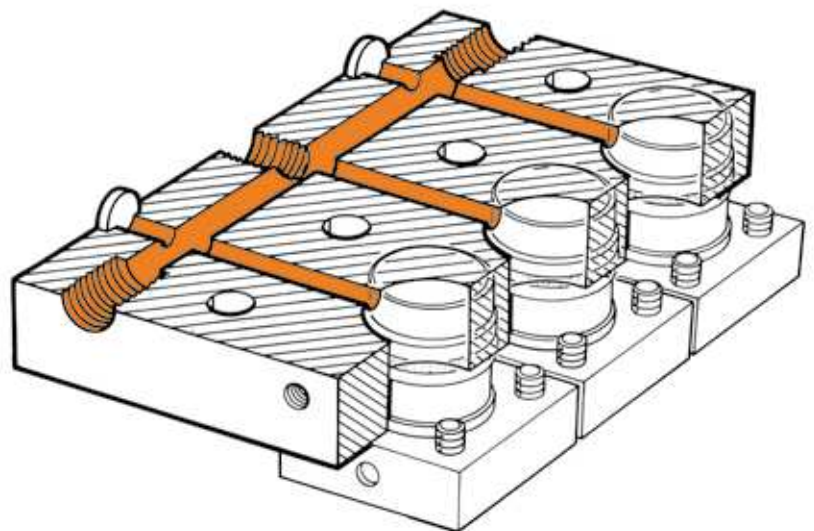

CAD