

Schaltschränke
Stahlblechserie | Edelstahl
Anreihbar eintürig | MCSS

IP 56 | TYPE 4X, 12, 13 | IK 10



**Material:**

AISI 304L vorgeschliffener Edelstahl / AISI 316L. Rahmen: 1,5 mm. Tür: 2 mm Rückwand. Dach und Seitenteile: 1,5 mm. Bodenplatten: 1,5 mm Edelstahl. Montageplatte: 3 mm galvanisiertes Stahlblech.

Rahmen:

Nahtgeschweißt, rückseitig offenes Profil mit 25 mm Lochraster gemäß DIN 43660.

Tür:

Mit vier Scharnieren montiert und austauschbaren Türanschlägen. Türrahmen mit 25 mm Lochraster.

Rückwand:

Wird mit M6 Torx-Schrauben befestigt. Austausch gegen zusätzliche Tür von hinten ist möglich.

Seitenwände:

Als Zubehör erhältlich.

Dachblech:

Abnehmbar.

Schließung:

Vierpunkt-Stangenschloss mit 3 mm DIN Doppelbart Verriegelung, greift nicht in den Schrankinnenraum. Standard-Schließung 3 mm DIN Doppelbart, kann gegen Schwenkhebelgriff, Profilhalbzylinder, Euro-Zylinder und andere Einsätze aus dem Zubehör ausgetauscht werden.

Bodenbleche:

Bodenplatte aus einem Stück mit aufgeschäumter Polyurethan Dichtung für maximalen Schutz.

Montageplatte:

Doppelt gekantet, gleitet in die Position im Innenraum. Tiefenverstellbar in 25 mm Schritten mit Zubehör MPD02. Wird außerhalb der Schrankverpackung befestigt.

Erdung:

Alle Paneele sind durch die Montage geerdet und zudem mit Erdungsbolzen versehen.

Oberfläche:

240er vorgeschliffener Edelstahl (Durchschnitt: 0,5 µm).

Schutzart:

Entspricht IP 56 | TYPE 4X, 12, 13 | IK 10.

Zertifikate:

CE, EAC, DNV-GL, GOST, Kema Keur, Lloyds shipping, cULus_listed.

Montagemöglichkeiten:

Die Schaltschränke sind bei Standardlieferung bereit für die Installation. Bei Einzelschränken werden Seitenwände benötigt.

Lieferumfang:

Rahmen mit passenden Türen, Rückwand, Dachblech, Bodenplatte, Montageplatte und Türmontagerahmen und Erdungsbolzen. Lieferung auf einer Palette mit den Maßen der Schrankbreite. Schränke können auf der Palette angereiht werden. Das Verpackungsmaterial ist recyclebar.



Abmessungstabelle | MCSS

IP 56 | TYPE 4X, 12, 13 | IK 10

Schaltschrank Abmessung			Montageplatten Abmessung		Artikelnr.
H	B	T	h	b	
1800	600	500	1694	494	MCSS18065
1800	600	500	1694	494	MCSS18065-316
1800	800	500	1694	694	MCSS18085
1800	800	500	1694	694	MCSS18085-316
1800	1000	500	1694	894	MCSS18105
1800	1000	500	1694	894	MCSS18105-316
2000	600	600	1894	494	MCSS20066
2000	600	600	1894	494	MCSS20066-316
2000	800	600	1894	694	MCSS20086
2000	800	600	1894	694	MCSS20086-316
2000	1000	600	1894	894	MCSS20106
2000	1000	600	1894	894	MCSS20106-316



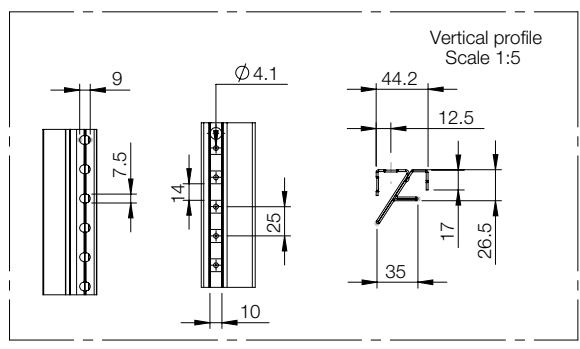
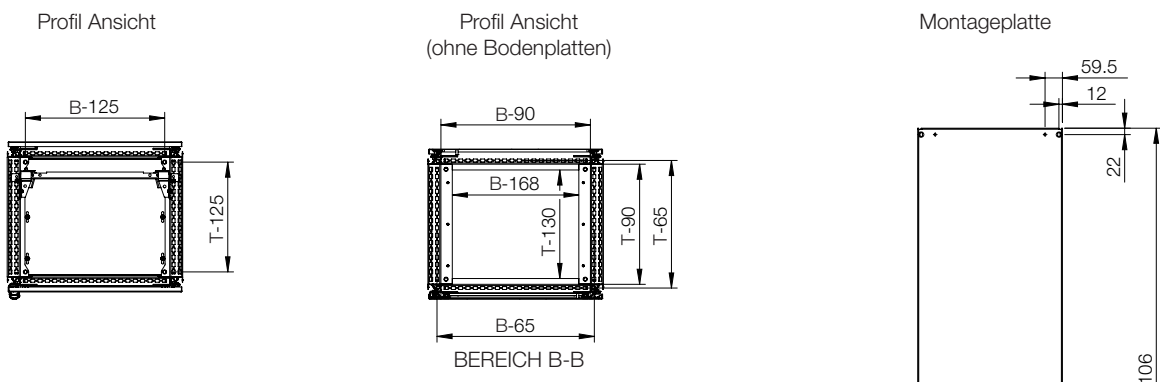
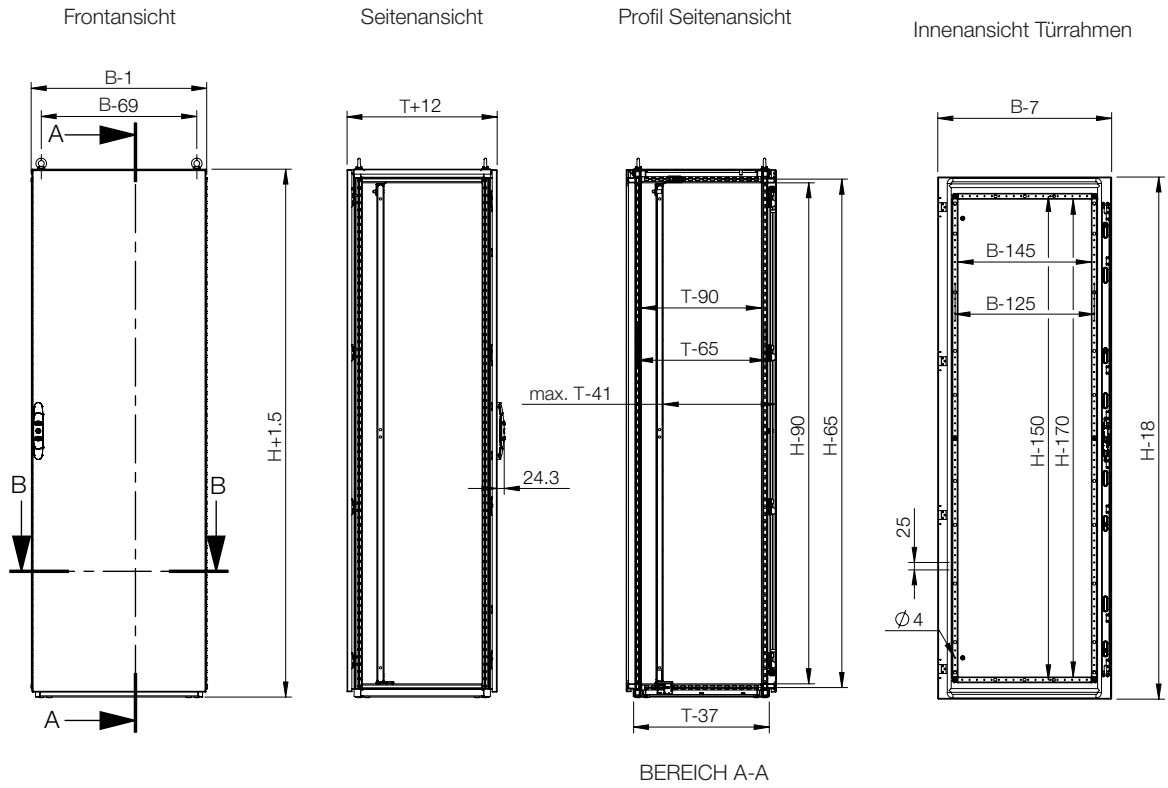

Zubehörmatrix | MCSS

									
Schrank				Montage					
	H	B	T	Montageplatte	Breite Montageplatte *	Quer-Gleitschienen	Montageprofile (19") **	Befestigungs-kammern für 19"-Montage-profile	Seitliche Montageleisten
MCSS18065	1800	600	500	MP1806	MPW1806	MTS600	CIP38	CIB600	CMB502
MCSS18085	1800	800	500	MP1808	MPW1808	MTS800	CIP38	CIB800	CMB502
MCSS18105	1800	1000	500	MP1810	MPW1810	MTS1000	CIP38	-	CMB502
MCSS20066	2000	600	600	MP2006	MPW2006	MTS600	CIP42	CIB600	CMB602
MCSS20086	2000	800	600	MP2008	MPW2008	MTS800	CIP42	CIB800	CMB602
MCSS20106	2000	1000	600	MP2010	MPW2010	MTS1000	CIP42	-	CMB602





* MTS ist erforderlich.
** CIB, CID oder CIWR sind erforderlich.

									
Schrank				Montage					
	H	B	T	Montageprofil, Höhe	Montageprofil, Breite	Montageprofil, Tiefe	Click-in-Profil, Breite	Click-in-Profil, Tiefe	
MCSS18065	1800	600	500	CLPF1800	CLPF600	CLPF500	CLPK600	CLPK500	
MCSS18085	1800	800	500	CLPF1800	CLPF800	CLPF500	CLPK800	CLPK500	
MCSS18105	1800	1000	500	CLPF1800	CLPF1000	CLPF500	CLPK1000	CLPK500	
MCSS20066	2000	600	600	CLPF2000	CLPF600	CLPF600	CLPK600	CLPK600	
MCSS20086	2000	800	600	CLPF2000	CLPF800	CLPF600	CLPK800	CLPK600	
MCSS20106	2000	1000	600	CLPF2000	CLPF1000	CLPF600	CLPK1000	CLPK600	

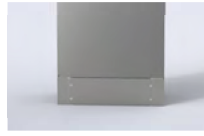
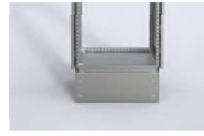
							
Schrank				Befestigung			
	H	B	T	Schwenkrahmen in voller Höhe *	Zentrierter Schwenkrahmen *	Seitlich montierter Schwenkrahmen *	Schwenkrahmen Quer-Stützleisten
MCSS18065	1800	600	500	ESFC366	-	-	ESFB06
MCSS18085	1800	800	500	ESFC366	ESFM368	ESFS368	ESFB08
MCSS18105	1800	1000	500	ESFC366	ESFM368	ESFS368	ESFB10
MCSS20066	2000	600	600	ESFC406	-	-	ESFB06
MCSS20086	2000	800	600	ESFC406	ESFM408	ESFS408	ESFB08
MCSS20106	2000	1000	600	ESFC406	ESFM408	ESFS408	ESFB10

* ESFB ist erforderlich.

							
Schrank				Befestigung			
	H	B	T	Sockel vorne/hinten (Höhe 100 mm)	Sockel für Seitenpaneele (Höhe 100 mm)	Sockel vorne/hinten (Höhe 200 mm)	Sockel für Seitenpaneele (Höhe 200 mm)
MCSS18065	1800	600	500	PFS1060	PSS1050	PFS2060	PSS2050
MCSS18085	1800	800	500	PFS1080	PSS1050	PFS2080	PSS2050
MCSS18105	1800	1000	500	PFS1100	PSS1050	PFS2100	PSS2050
MCSS20066	2000	600	600	PFS1060	PSS1060	PFS2060	PSS2060
MCSS20086	2000	800	600	PFS1080	PSS1060	PFS2080	PSS2060
MCSS20106	2000	1000	600	PFS1100	PSS1060	PFS2100	PSS2060

								
Schrank				Türen			Anreihung	Kabel
	H	B	T	Einfache Tür *	Verglaste Tür *	Innentür	Seitenwände	Kabelabfangschiene (über Bodenplatte montiert)
MCSS18065	1800	600	500	DNSS1806	DNGS1806	DI1806R5	SPMS1805	CAB600
MCSS18085	1800	800	500	DNSS1808	DNGS1808	DI1808R5	SPMS1805	CAB800
MCSS18105	1800	1000	500	DNSS1810	DNGS1810	DI1810R5	SPMS1805	CAB1000
MCSS20066	2000	600	600	DNSS2006	DNGS2006	DI2006R5	SPMS2006	CAB600
MCSS20086	2000	800	600	DNSS2008	DNGS2008	DI2008R5	SPMS2006	CAB800
MCSS20106	2000	1000	600	DNSS2010	DNGS2010	DI2010R5	SPMS2006	CAB1000

* DNMK5 ist erforderlich für jede zusätzliche Tür.