

FÜHRUNGSSÄULE MIT BUND, NACH WDX-NORM

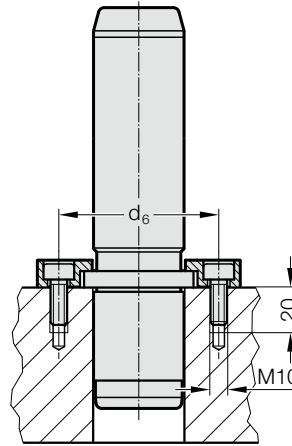

Einbaubeispiel



2022.29.

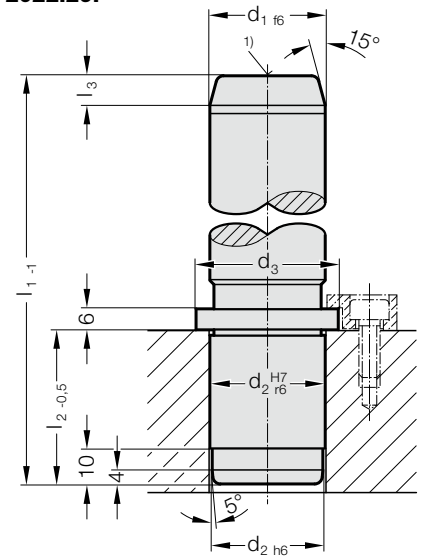

Werkstoff:

Stahl, randschichtgehärtet
 Oberflächenhärte: 60 + 4 HRC, Eht: 1,5 + 1 mm

Ausführung:

feingeschliffen
 Zentrierbohrungen sind aus fertigungstechnischen Gründen nicht konzentrisch zum Außendurchmesser.
 1) ab $\varnothing d_1 = 80$ - mit Gewinde M12x18 tief

Hinweis:

Führungssäulen nur für Festschmierstoffelemente geeignet!

☞ Passende Führungskombinationen siehe Auswahlmatrix am Anfang des Kapitels D.

☞ Einbau-Richtlinien / Maßtabellen am Ende des Kapitels D.
 Bestell-Nummer für Führungssäule mit Bund, nach WDX-Norm inkl. Haltestücken: 2022.29.□□□.□□□.A

Befestigung:

(zusätzlich bestellen)
 Haltestücke mit Schrauben 2072.46 (M10 x 20 DIN EN ISO 4762)
 bis $\varnothing d_1 = 50$ - 2 Haltestücke
 ab $\varnothing d_1 = 63$ - 3 Haltestücke

2022.29. Führungssäule mit Bund, nach WDX-Norm

d ₁	25	32	40	50	63	80	100
d ₂	25	32	40	50	63	80	100
d ₃	32	40	50	60	80	90	110
d ₆	68	75	83	93	106	123	143
l ₂	40	42	56	70	80	100	125
l ₃	6	8	8	10	10	10	10
l ₁							
125	●						
140	●	●					
160	●	●	●	●			
180	●	●	●	●			
200	●	●	●	●	●		
224	●	●	●	●	●		
250		●	●	●	●	●	
280			●	●	●	●	●
315				●	●	●	●
355					●	●	●
400					●	●	●
500						●	●

Bestell-Beispiel:

Führungssäule mit Bund, nach WDX-Norm	=	2022.29.
Führungsdurchmesser d ₁	50 mm =	050.
Länge l ₁	160 mm =	160
Bestell-Nummer	=	2022.29. 050. 160