

ŞAPKALI KALIP KOLONU, WDX STANDARINDA

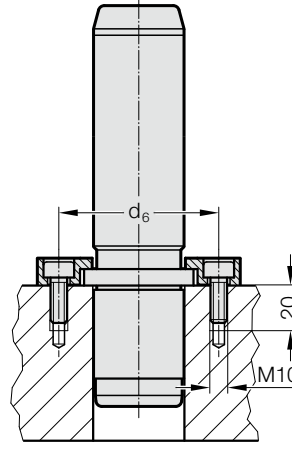

Montaj Örneği



2022.29.

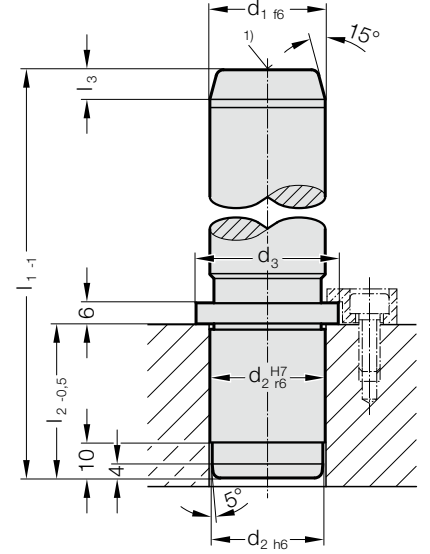

Malzeme:

Çelik, yüzeysel sertleştirilmiş

Yüzeysel sertliği: 60 + 4 HRC, Sertleştirme Derinliği: 1,5 + 1 mm

Yürütme:

taşlanmış yüzey

Üretim metodu; merkezi deliklerin dış çap ile ortak merkezli olmamalarını gerektirmektedir.

1) $\varnothing d_1 = 80$ ve üzeri ölçüde - M12x18 derin dişli ile

Not:

Kalıp Kolonlarının, yalnızca kendinden yağlamalı yataklama ile kullanılması önerilmektedir!

Uygunluk seçenekleri için D bölümü başlangıcındaki tabloya bakınız.

Montaj talimatları / ölçü tabloları D bölümünün sonundadır.

WDX Standardında Şapkali Kalıp Kolonu ve sıkma pabuçlu için Sipariş No.: 2022.29.□□□.□□□.A

Sabitlenme:

(ayrıca sipariş etmek için)

Sıkma pabuçları ve vidalar 2072.46 (M10 x 20 DIN EN ISO 4762)

$\varnothing d_1 = 50$ 'ye kadar 2 Sıkma Pabuçu

$\varnothing d_1 = 63$ 'den itibaren 3 Sıkma Pabuçu

2022.29. Şapkali Kalıp Kolonu, WDX Standardında

	25	32	40	50	63	80	100
d_1	25	32	40	50	63	80	100
d_2	25	32	40	50	63	80	100
d_3	32	40	50	60	80	90	110
d_6	68	75	83	93	106	123	143
l_2	40	42	56	70	80	100	125
l_3	6	8	8	10	10	10	10
l_1							
125	●						
140	●	●					
160	●	●	●	●			
180	●	●	●	●	●		
200	●	●	●	●	●	●	
224	●	●	●	●	●	●	●
250		●	●	●	●	●	●
280			●	●	●	●	●
315				●	●	●	●
355					●	●	●
400					●	●	●
500						●	●

Siparis Kodu (örnek):

Şapkali Kalıp Kolonu, WDX Standardında = 2022.29.

Kılavuz çapı d_1 50 mm = 050.

Uzunluk l_1 160 mm = 160

Siparis No = 2022.29. 050. 160