

环螺栓，高张力

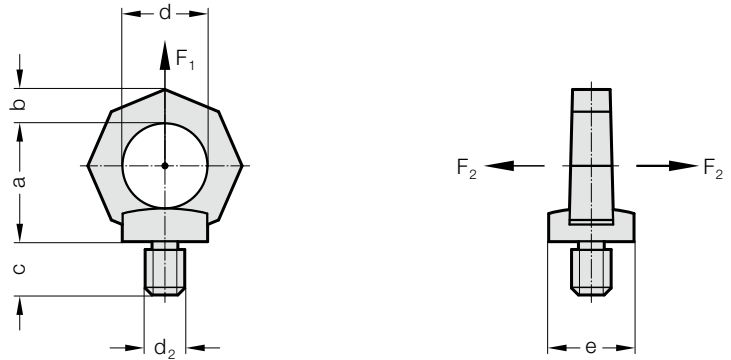

2131.10.



描述:

注意要插入内六角螺钉的基座保持固定!
在输送过程中不得转动。
不得自动向力的方向旋转。
不适用于采矿设备中。

材料:

1.6541, 高张力调质处理。
100% 电磁裂纹检测, 符合 EN 1677-1 标准。4 倍安全。

说明:

注意旋入面须平整, 螺纹须完全拧入。
规格: 八角形的, 等级8
标记: 针对 F₂ 领域的负荷量说明2 (不适用 DIN 580 标准)

2131.10. 环螺栓，高张力

订购编号	d ₂	c	a	b	d	e
2131.10.006	M6	12	34	11	25	25
2131.10.008	M8	12	34	11	25	25
2131.10.010	M10	15	34	11	25	25
2131.10.012	M12	18	41	13	30	30
2131.10.014	M14	21	48	15	35	35
2131.10.016	M16	24	48	15	35	35
2131.10.020	M20	30	55	17	40	40
2131.10.024	M24	36	70	21	50	50
2131.10.030	M30	45	85	26	60	60
2131.10.036	M36	54	130	43	90	100
2131.10.042	M42	63	130	43	90	100
2131.10.048	M48	67	130	43	90	100

最大输送重量 “G” 单位 “t” 根据不同的吊装方式

吊装方式/悬吊排列										
条数	1	1	2	2	2 对称	2	3 和 4 对称	3 和 4	3 和 4	
倾斜角/载荷方向	0°	90°	0°	90°	0-45°	45-60°	非对称	0-45°	45-60°	非对称
订购号	输送重量, 单位 t (吨)									
2131.10.006	0,4		0,8							
2131.10.008	0,8		1,6							
2131.10.010	1		2							
2131.10.012	1,6		3,2							
2131.10.014	3		6							
2131.10.016	4		8							
2131.10.020	6		12							
2131.10.024	8		16							
2131.10.030	12		24							
2131.10.036	16		32							
2131.10.042	24		48							
2131.10.048	32		64							

对于没有输送重量说明的吊装方式, 我们建议使用在力的方向可调的环螺栓 2131.11.!