

# 安全旋转吊环螺栓, 轻型, 滚珠轴承式

2131.20.

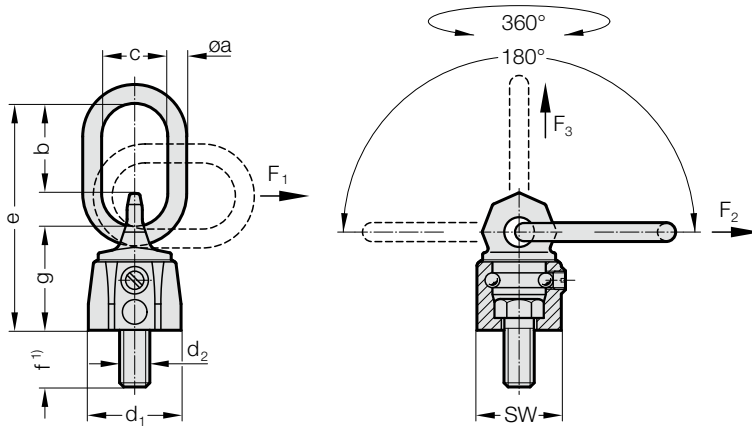

**描述:**

用于旋转和倾斜的负载物。  
 滚珠轴承式 - 可在负载物下做 360° 旋转 (F<sub>3</sub>)。  
 不能在满负载状况下相对螺纹平面 (F<sub>1</sub>, F<sub>2</sub>) 做 90° 旋转。  
 不适合在满负载状况下做连续旋转运动。  
 在四重安全保护下可在全方位负重。  
 符合 EN 1677-4 的红色高强度挂扣。  
 ¹) 根据要求可提供其他螺纹长度产品。

**说明:**

注意旋入面须平整, 螺纹须完全拧入  
 传输货物上的螺纹连接必须适合力量的传递。

2131.20. 安全旋转吊环螺栓, 轻型, 滚珠轴承式

订购编号	F <sub>1</sub> 的额定承载能力单位[t]	d <sub>2</sub>	f	a	b	c	d <sub>1</sub>	e	g	SW
2131.20.008.013	0.3	M8	13	8	31	29	30	76	36	28
2131.20.010.017	0.45	M10	17	8	31	29	33.5	78	38	30

最大输送重量 “G” 单位 “t” 根据不同的吊装方式

吊装方式/悬吊排列	F <sub>3</sub> ↑	F <sub>1</sub> (F <sub>2</sub> ) ↑	↑ ↓	↑ ↓	↑ ↓ β	↑ ↓	↑ ↓ β	↑ ↓ β	↑ ↓											
条数	1	1	2	2	2 对称	2	3 和 4 对称	3 和 4	3 和 4											
倾斜角/载荷方向	0°	90°	0°	90°	0-45°	45-60°	非对称	0-45°	45-60°	非对称										
订购号	螺纹										输送重量, 单位 t (吨)									
2131.20.008.013	M 8	0,6	0,3 (0,4)	1,2	0,6 (0,8)	0,42 (0,56)	0,3 (0,4)	0,3 (0,4)	0,63 (0,84)	0,45 (0,6)	0,3 (0,4)									
2131.20.010.017	M10	0,9	0,45 (0,6)	1,8	0,9 (1,2)	0,63 (0,84)	0,45 (0,6)	0,45 (0,6)	0,94 (1,26)	0,67 (0,9)	0,45 (0,6)									