

ZACZEP OBROTOWY CIĘŻKI Z ŁOŻYSKIEM KULKOWYM

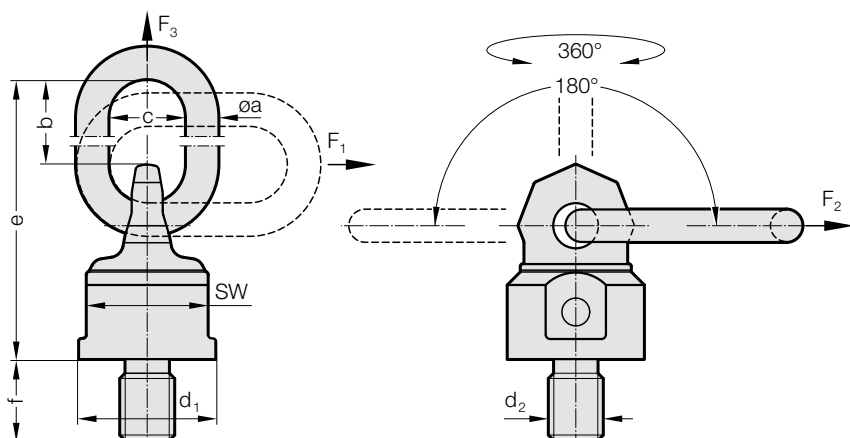

2131.21.



Opis:

Zastosowanie – do ładunków obracanych i odwracanych.
 Posiada łożysko kulkowe umożliwiające obrót pod obciążeniem w zakresie 360° (F₃).
 Obrót pod pełnym obciążeniem pod kątem 90° względem płaszczyzny gwintu (F₁, F₂) nie jest możliwy.
 Nie wytrzymuje ciągłych obrotów pod pełnym obciążeniem.
 Możliwość obciążania z każdej strony z wielokrotnym zabezpieczeniem.

Uwaga:

Nie przekrzywiać podczas wkręcania; gwint należy wkręcić w całości.
 Połączenie gwintowe w pobliżu ładunku musi być dostosowane do wartości przyłożonej siły.

2131.21. Zaczepek obrotowy ciężki z łożyskiem kulkowym

Numer katalogowy	Udźwig znamionowy dla F ₁ [t]	d ₂	f	a	b	c	d ₁	e	SW
2131.21.036	8	M36	54	22	86	50	90	208	80
2131.21.042	12	M42	63	26	111	65	98	235	85
2131.21.045	12	M45	67	26	111	65	98	235	85
2131.21.048	13	M48	68	26	111	65	98	235	85
2131.21.056	16	M56	84	32	119	70	120	274	95
2131.21.064	16	M64	94	32	119	70	120	274	95
2131.21.090	40	M90	135	46	170	110	170	378	145

Maksymalne obciążenie „G” w tonach w zależności od sposobu mocowania

Sposób zawieszenia/Układ zawieszenia	F ₃ ↑	F ₁ (F ₂) ↑	↑ ↓	↑ ↓	↑ ↓	↑ ↓	↑ ↓	↑ ↓	↑ ↓		
Ilość punktów zawieszenia	1	1	2	2	2 symetryczne	2	3 i 4 symetryczne	3 i 4	3 i 4		
Kąt pochylenia/kierunek obciążenia	0–7°	90°	0–7°	90°	0–45°	45–60°	niesymetryczne	0–45°	45–60°	niesymetryczne	
Numer katalogowy	Gwint	Obciążenie w t [Tony]									
2131.21.036	M36	15	8 (10)	30	16 (20)	11,2 (14)	8 (10)	8 (10)	16,8 (21)	12 (15)	8 (10)
2131.21.042	M42	17	12 (13)	34	24 (26)	16,8 (18,2)	12 (13)	12 (13)	25,2 (27,3)	18 (19,5)	12 (13)
2131.21.045	[M45]	18	12 (15)	36	24 (30)	16,8 (21)	12 (15)	12 (15)	25,2 (31,5)	18 (22,5)	12 (15)
2131.21.048	M48	18	13 (16)	36	26 (32)	18,2 (22,4)	13 (16)	13 (16)	27,3 (33,6)	19,5 (24)	13 (16)
2131.21.056	M56	28	16 (22)	56	32 (44)	22,4 (30,8)	16 (22)	16 (22)	33,6 (46,2)	24 (33)	16 (22)
2131.21.064	M64	28	16 (25)	56	32 (50)	22,4 (35)	16 (25)	16 (25)	33,6 (52,5)	24 (37,5)	16 (25)
2131.21.090	M90	50	40 (50)	100	80 (100)	56 (70)	40 (50)	40 (50)	84 (105)	60 (75)	40 (50)