

TAŞIMA MİLİ, DESTEK KİRİŞİ 2133.12 İÇİN

2133.12. .1

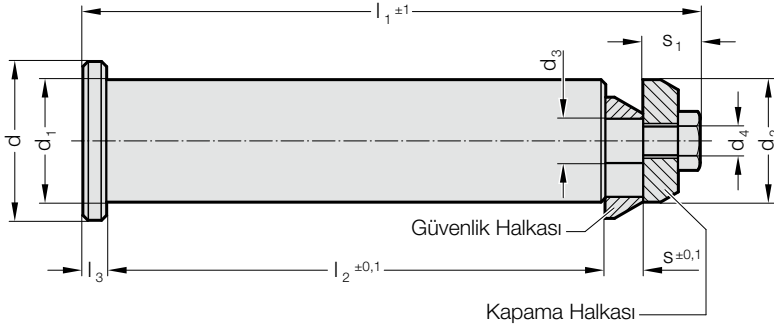

Montaj Örneği

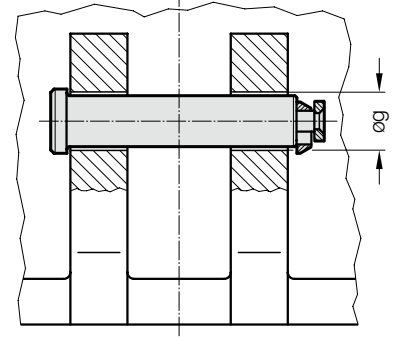

Not:

Taşıma mili çiftlerli şekilde kullanılmaktadırlar. Milin geçeceği her iki yuvanın da uygun açıklıkta olduğundan emin olunuz.
Taşıma mili her zaman için aletin dış yüzeyinden orta yüzeyine doğru monte edilmeye başlanmalıdır.

2133.12. .1 Taşıma mili, destek kirişi 2133.12 için

Sipariş No.	Çift başına maks. taşıma kapasitesi [kg]*	g	d	d ₁	d ₂	d ₃	d ₄	l ₁	l ₂	l ₃	s	s ₁
2133.12.016.1	1200	16	25	15,6	15,6	6	5	102,5	77	6	8	11,5
2133.12.021.1	2000	21	30	20,6	20,6	7	6	113,5	86	6	8	13,5
2133.12.026.1	4000	26	35	25,6	25,6	9	6	128,5	100	6	9	13,5
2133.12.034.1	8000	34	43	33	33	12	8	166,5	135	6	10	15,5
2133.12.044.1	14000	44	53	43	43	16	12	210,5	175	8	12	20,5

*Maksimum izin verilebilir yük kapasitesinin hesaplanması sırasında 2 civatanın kendi başlarına bir aleti döndürebildikleri ve taşıyabildikleri varsayılmıştır.