

PRZENOŚNIKI TAŚMOWE, ELEKTRYCZNE

2195.401.

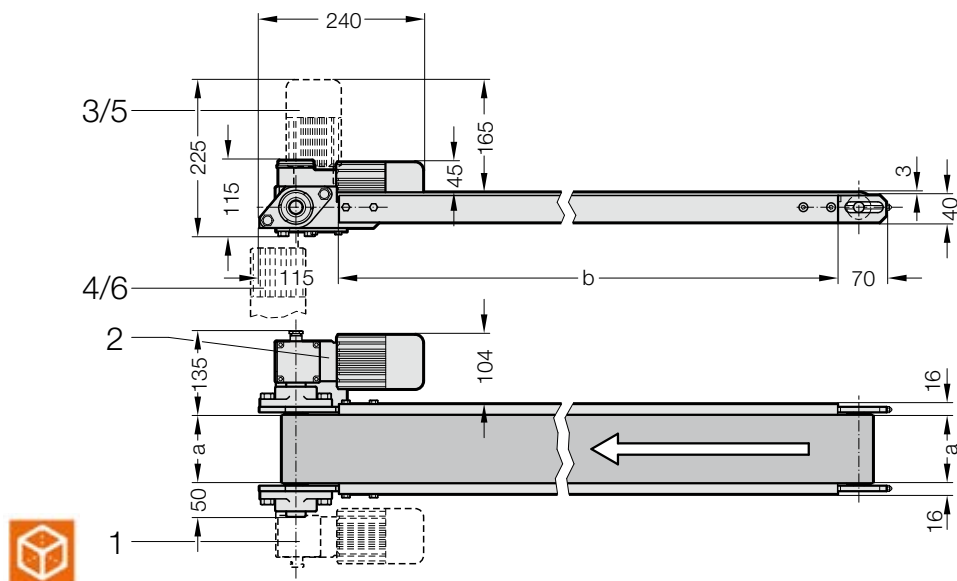

2195.401. Przenośniki taśmowe, elektryczne

b	500	750	1 000	1 250	1 500	1 750	2 000	2 250	2 500
a									
30	●	●	●	●	●	●	●	●	●
50	●	●	●	●	●	●	●	●	●
75	●	●	●	●	●	●	●	●	●
100	●	●	●	●	●	●	●	●	●
125	●	●	●	●	●	●	●	●	●
150	●	●	●	●	●	●	●	●	●
175	●	●	●	●	●	●	●	●	●
200	●	●	●	●	●	●	●	●	●
225	●	●	●	●	●	●	●	●	●
250	●	●	●	●	●	●	●	●	●
275	●	●	●	●	●	●	●	●	●
300	●	●	●	●	●	●	●	●	●

Nośność:

Szerokość taśmy a kg na metr bieżący

30- 50- 75	5
100-125-150	10
175-200-225	14
250-275-300	17

Szczegółowe informacje patrz Opis i wytyczne dot. zamawiania.

Przykład zamówienia:

Przenośniki taśmowe, elektryczne	= 2195.
Typ 401	= 401.
Szerokość taśmy a = 100 mm	= 100.
Znamionowa długość taśmy b = 1750 mm	= 1750.
Prędkość taśmy	= 1
Silnik 400 V	= 3
Położenie silnika	= 1
Sterowanie silnikiem	= 1
Numer katalogowy	= 2195.401. 100. 1750. 1 3 1 1