

SCHNEIDSTEMPEL DIN 9861 FORM CA

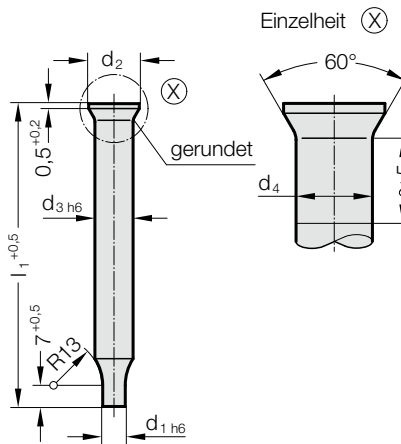

224.



Werkstoff:

HSS
 Bestell-Nummer 224.3.
 Härte:
 Schaft 64 ± 2 HRC
 Kopf 52 ± 3 HRC

HZ - TIN (HSS)
 Bestell-Nummer 224.0.
 Härte:
 Schaft Oberfläche 2300 HV 0,05
 Kopf 52 ± 3 HRC

Werkstoffbeschreibung und andere Werkstoffe siehe am Anfang des Kapitels E.

Ausführung:

Stempelschaft feinstgeschliffen. Stempelkopf warmgestaucht und angelassen. Die Stauchverdickungen d₄ unterhalb des Stempelkopfes werden im allgemeinen gegenüber DIN 9861 wesentlich unterschritten.

Lagerlängen: 71 mm.
 Andere Längen und Durchmesser auf Anfrage!

224. Schneidstempel DIN 9861 Form CA

	Stufung					
d ₁	d ₁	d ₂	d ₃	d ₄	l ₁	
0,1 - 1,5	0,05	3	2	2,03	71	
1,55 - 2,95	0,05	4,5	3	3,03	71	

Bestell-Beispiel:

Schneidstempel DIN 9861 Form CA	=	224.
Werkstoff MAT	HSS	= 3.
Schneiddurchmesser d ₁	1,55 mm	= 0155.
Länge l ₁	71 mm	= 071
Bestell-Nummer	=	224.3. 0155. 071