

冲头，阶梯式，带圆弧的长方形，~DIN 9861

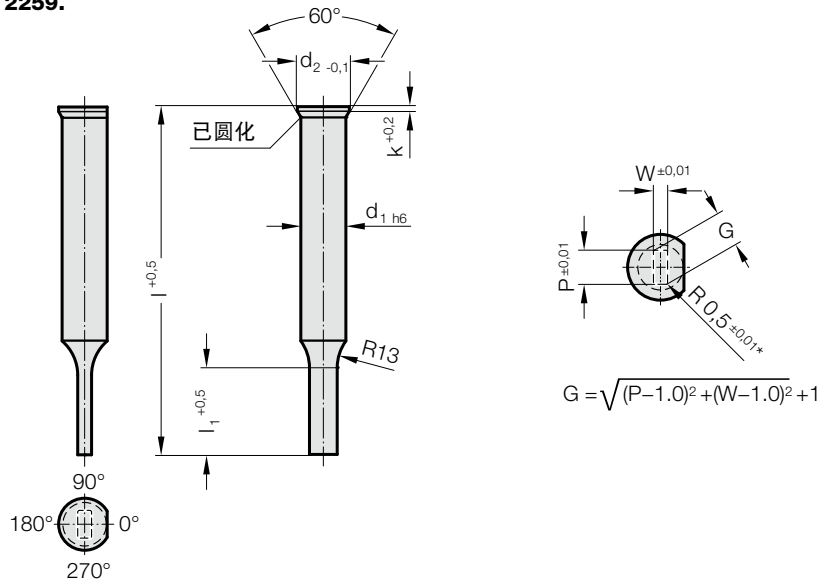

2259.



2259. 冲头，阶梯式，带圆弧的长方形，~DIN 9861

d ₁ / 订购数字	d ₂	W _{min}	G _{max}	l ₁ / 订购数字	K	l (订货字母)	71 (D)	80 (E)	100 (G)	120 (J)
3 / (1)	4.5	1.1	2.9	8 (1) 10 (2)	0.5		●	●	●	●
4 / (2)	5.5	1.1	3.9	8 (1) 13 (3)	0.5		●	●	●	●
5 / (3)	6.5	1.1	4.9	13 (3) 19 (4)	0.5		●	●	●	●
6 / (4)	8	1.6	5.9	13 (3) 19 (4)	0.5		●	●	●	●
8 / (5)	10	2	7.9	19 (4) 25 (5)	1		●	●	●	●
10 / (6)	12	3.5	9.9	19 (4) 25 (5)	1		●	●	●	●
13 / (7)	15	4.5	12.9	19 (4) 25 (5)	1		●	●	●	●
16 / (8)	18	6	15.9	19 (4) 25 (5)	1.5		●	●	●	●
20 / (9)	22	8	19.9	19 (4) 25 (5)	1.5		●	●	●	●

材料:

HSS

订货号 2259.3.

ASP 2023

订货号 2259.6.

硬度:

杆部 64 ± 2 HRC

头部 52 ± 5 HRC

☞ 材料说明和其他材料见E章开头。

结构:

切削冲头热顶锻。接触面、轴杆及切削形状精密打磨。默认与尺寸 P = 0° 平行设计抗扭转面。

说明:

一起订购切削冲头和切削衬套时，如果切削间隙 ≤ 0.04 mm，则 FIBRO 会将尖角倒圆。借此，缩短安装时间并降低运行时边缘断裂的风险。

订购示例:

2 2 5 9 . 3 9 G 4 . 1 2 1 5 . 1 1 5 0 . B

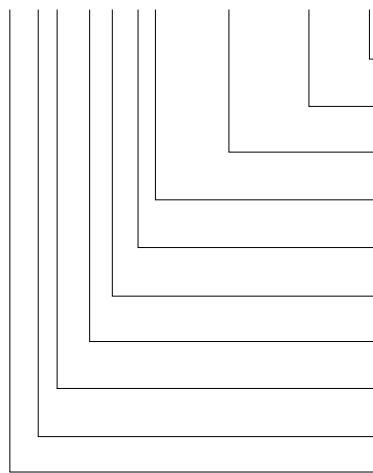

角度:

90°

形状: 带圆弧的长方形, 宽 W

W = 11,5 mm

形状: 带圆弧的长方形, 长度 P

P = 12,15 mm

冲裁凸模长度 l₁

19 mm

长度: l

100 mm

直径: d₁

20 mm

材料:

HSS

型号:

DIN 9861

规格:

带圆弧的长方形

冲头:

无弹顶销

订货字母
= (B)

= 1150

= 1215

订购数字
= (4)

订货字母
= (G)

订购数字
= (9)

订购数字
= (3)

订购数字
= (9)

订购数字
= (5)

= 22