

导正销组件按照 MERCEDES-BENZ - 标准

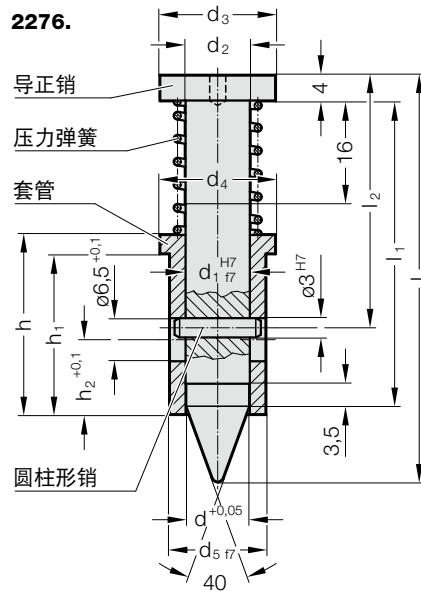

2276. 导正销组件按照 Mercedes-Benz - 标准

订购号	d	d ₁	d ₂	d ₃	d ₄	d ₅	h	h ₁	h ₂	l ₁	l ₂	l	弹簧力 有预加负荷的 [daN]	弹簧力 已压入 [daN]
2276.1.A.0980	9.8	10	10	18	18	15	28	25	12	47.5	39.3	63.2	4.9	6.2
2276.2.B.1580	15.8	16	16	24	30	26	28	25	12	54.5	46.3	72.5	4.8	5.6

描述:

导正销单元用于精确压牢板材零件。

有两种规格。

导正销单元 10 (2276.1.) 可用于 5 - 10 的孔径, 作为成品用 9.8 mm。

导正销单元 16 (2276.2.) 适用于 > 10 到最大 16 mm 的孔径使用, 毛坯尺寸为 15.8 mm。

必须由工具车间刃磨出较小的直径。

材料:

轴套: 1.3505

硬度 58 ± 2 HRC

导正销: 1.2550

硬度 50 ± 2 HRC

结构:

这种导正销单元由下列零件组成:

导正销, 轴套, 压力弹簧和圆柱销。

订购示例:

2 2 7 6 . 1 . A . 0 9 8 0

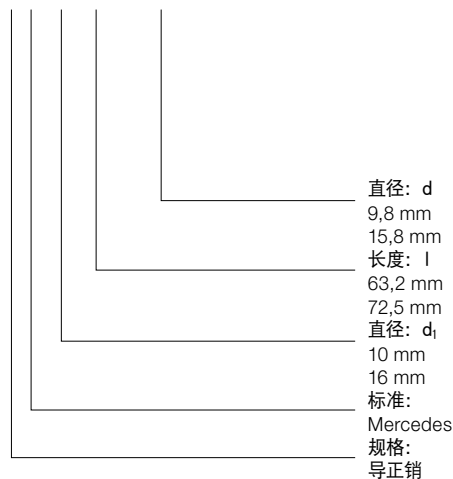

直径: d

9,8 mm

15,8 mm

长度: l

63,2 mm

72,5 mm

直径: d₁

10 mm

16 mm

标准:

Mercedes

规格:

导正销

= 0980

= 1580

订货字母

= (A)

= (B)

订购数字

= (1)

= (2)

订购数字

= (6)

规格

订购数字

= (7)

= 22