

ELEKTROMECHANICZNE URZĄDZENIE TRANSPORTUJĄCE, PIONOWE WYŚRODKOWANE POŁOŻENIE PRZEKŁADNI, 2 SZT. PROWADNIC, Z PROFILEM I PŁYTĄ MOCUJĄCĄ

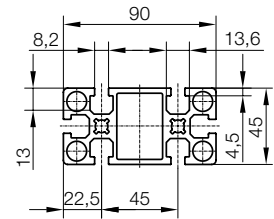

2299.221.

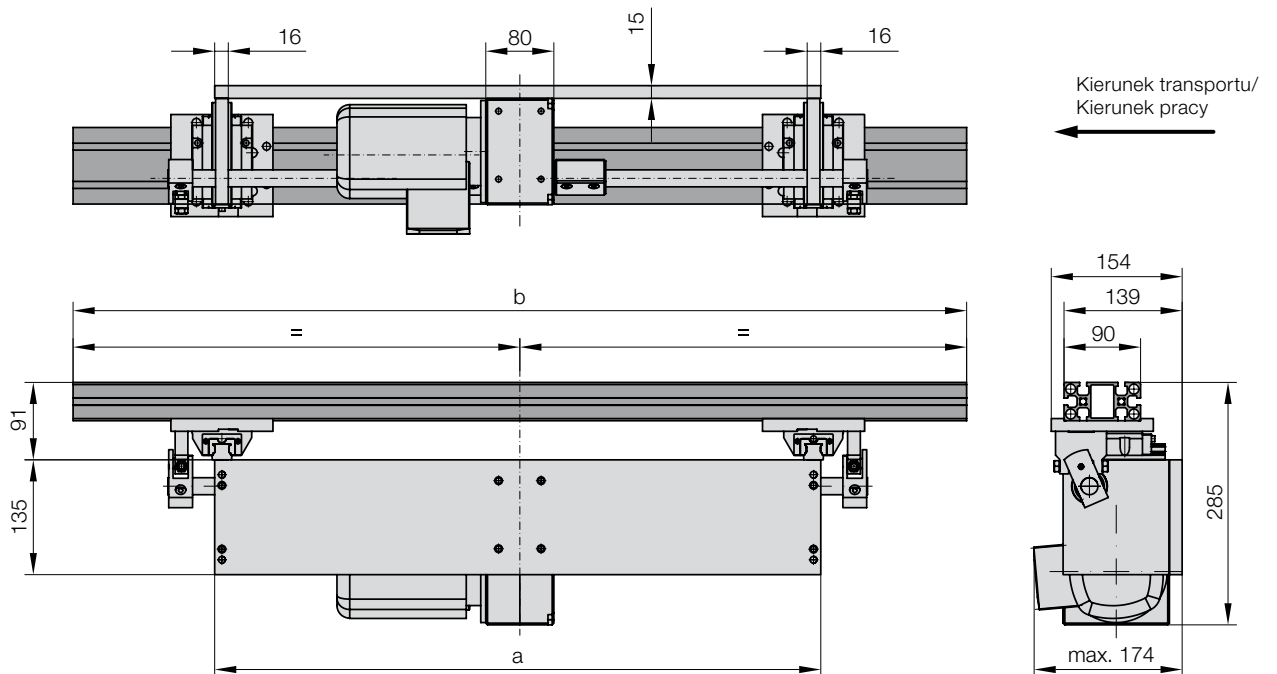

2299.221. Elektromechaniczne urządzenie transportujące, pionowe wyśrodkowane położenie przekładni, 2 szt. przewodnic, z profilem i płytą mocującą

b	3 100	3 200	3 300	3 400	3 500	3 600	3 700	3 800	3 900	4 000	4 100	4 200	4 300	4 400	4 500	4 600	4 700	4 800	4 900	5 000
a																				
1720	•	•	•	•	•	•														
2320							•	•	•	•	•	•	•	•	•	•	•	•	•	•
2920																	•	•	•	•

Przykład zamówienia:

Elektromechaniczne urządzenie transportujące, pionowe wyśrodkowane położenie przekładni, 2 szt. przewodnic, z profilem i płytą mocującą	= 2299.221.
b = 3400 mm	= 3400.
a = 1720 mm	= 1720
Numer katalogowy	= 2299.221.3400.1720