

ELEKTRYCZNE URZĄDZENIE TRANSPORTUJĄCE, CLEAN LINE

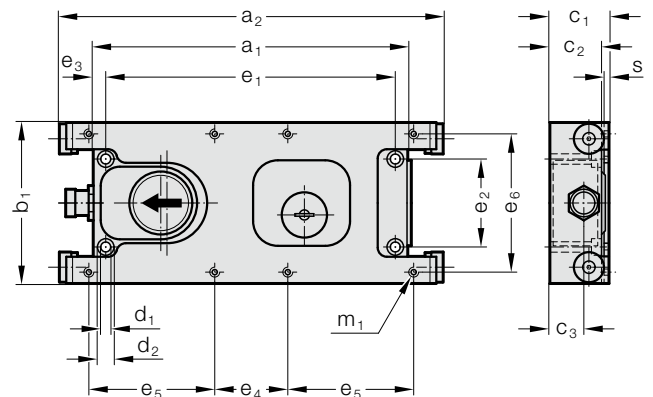

2299.61.1□100.



Opis:

Elektryczne urządzenie transportujące ułatwia automatyzację, zwiększa efektywność energetyczną i obniża obciążenie hałasem. Prędkość można regulować mechanicznie i, w zależności od rodzaju zadania, urządzenie transportujące transportuje, sortuje lub separuje w sposób elektryczny. Najczęstsze zastosowanie to przemysł spożywczy i farmaceutyczny.

Materiał:

ze stali nierdzewnej i anodowanego aluminium

Wskazówka dotycząca zamówienia:

Numery katalogowe dla elektrycznego urządzenia transportującego CLEAN LINE

bez kabel przyłączeniowy (2299.60.82.0x.xx)

z jednostką sterującą, 230 V:

2299.61.18100.01 MINI
2299.61.14100.01 COMPACT
2299.61.12100.01 MAX

Zastępstwo **bez** jednostki sterującej, 230 V:

2299.61.18100.00 MINI
2299.61.14100.00 COMPACT
2299.61.12100.00 MAX

Uwaga:

Kabel podłączeniowy, urządzenie transportujące jednostkę sterującą i opcjonalnie kabel sygnałowy, prasę jednostki sterującej należy zamawiać osobno.

Więcej informacji dotyczących przyłącza elektrycznego, jednostki sterującej i mocowania kanałowego, patrz akcesoria.

Śruby z łbem walcowym DIN ISO 4762 stal nierdzewna A2 do zamocowania urządzenia transportującego wchodzą w zakres dostawy.

2299.61. Elektryczne urządzenie transportujące, CLEAN LINE

Numer katalogowy	a ₁	a ₂	b ₁	c ₁	c ₂	c ₃	d ₁	d ₂	e ₁	e ₂	e ₃	e ₄	e ₅	e ₆	m ₁	s
2299.61.18100.00	220	271	118	38.7	33.5	20.9	6.3	10	206	70	7	25	107	100	M5	3
2299.61.14100.00	250	305	128	47	41	27	8.2	13.5	230	70	10	58	100	110	M6	4
2299.61.12100.00	260	316	138	68	61	38	8.2	13.5	238	70	11	58	105	110	M6	6

Wersja	MINI	KOMPAKT	MAX
Maks. masa transportowa (bez kanału) [kg]	10	20	40
Masa kanału maks. [kg]	4	8	16
Skok	20	20	20
Prędkość transportowania (regulacja mechaniczna) [m/min.]	4 - 8	4 - 8	4 - 8
System ostrzegawczy (czujnik ruchu)	zintegrowane	zintegrowane	zintegrowane
Start/Stop	sterowanie poprzez PLC	sterowanie poprzez PLC	sterowanie poprzez PLC
Ochrona silnika i przed przeciążeniem	zintegrowane	zintegrowane	zintegrowane
Emisja hałasu [dB-A]	60	60	60
Pobór energii [kW]	0.05	0.07	0.15
Przyłącza elektryczne, jednostka sterująca	M23	M23	M23
Stopień ochrony	IP66	IP66	IP66
Waga [kg]	2.65	3.7	6.3
Zakres temperatury (dop. temperatura otoczenia)	-20° do +100 °C	-20° do +100 °C	-20° do +100 °C

TRANSPORTER ELEKTRYCZNA - AKCESORIA

JEDNOSTKA STERUJĄCA CLEAN LINE, KABEL SYGNAŁOWY, KABEL PRZYŁĄCZENIOWY

2299.61.1 □ 100.12

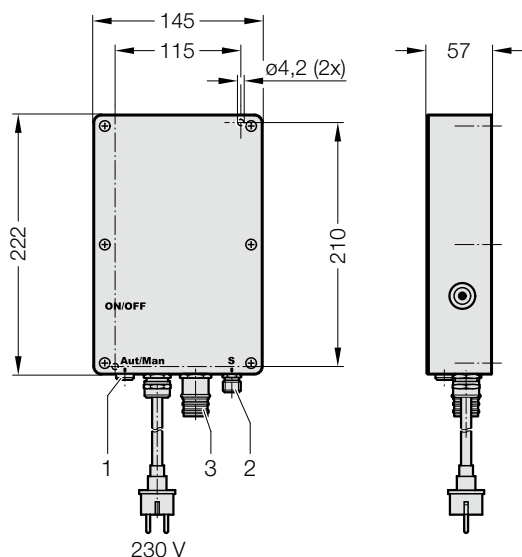

Opis:

Jednostka sterująca to elektryczny moduł do sterowania urządzeniem transportującym.

Material:

Aluminiowy odlew ciśnieniowy
IP67

Dane techniczne:

Zakres pracy w temperaturach: -20 do +40 °C (temperatura otoczenia)

Uwaga:

Jednostka sterująca musi zostać zamontowana na powierzchni metalowej w celu odprowadzania ciepła. Przed podłączeniem urządzenia transportującego do instalacji elektrycznej sprawdzić, czy kanał może się swobodnie poruszać w kierunku biegu.

Zakres dostawy obejmuje

przyłącze sieciowe wraz z wtyczką USA i GB,

śruby mocujące DIN EN ISO 4762 M4 x 20 (2x) stal nierdzewna A2

2299.61. Jednostka sterująca CLEAN LINE

Numer katalogowy	Przyłącze [V]	Zapotrzebowanie na energię [A]
2299.61.12100.12	230	1,2 - 2,2
2299.61.14100.12	230	0,75 - 1,7
2299.61.18100.12	230	0,55 - 1,3

1-fazowe 110-230 V, 50-60 Hz, przyłącze uziemione

1 - Przełączanie pomiędzy PLC a trybem ręcznym



Tryb PLC:

W tej pozycji funkcja Start/Stop jest zasterowywana przez prosty kanał sygnałowy (wtyczka M12).



Tryb ręczny:

W tej pozycji funkcja Start/Stop jest zasterowywana przez jednostkę sterującą.

2 - 2299.60.81.01. Kabel sygnałowy prosty, do prasy

zamawianie osobne

Numer katalogowy	l [m]
2299.60.81.01.03	3
2299.60.81.01.05	5
2299.60.81.01.10	10

Dodatkowe informacje, patrz strona katalogu o kablu sygnałowym prostym

3 - 2299.60.82.01. Kabel łączący prosty-prosty, jednostka sterująca - urządzenie transportujące

zamawianie osobne

Numer katalogowy	l [m]
2299.60.82.01.03	3
2299.60.82.01.05	5
2299.60.82.01.10	10
2299.60.82.01.15	15

2299.60.82.02. Kabel łączący prosty-90°, jednostka sterująca - urządzenie transportujące

zamawianie osobne

Numer katalogowy	l [m]
2299.60.82.02.03	3
2299.60.82.02.05	5
2299.60.82.02.10	10
2299.60.82.02.15	15