

电动输送装置 CLEAN LINE

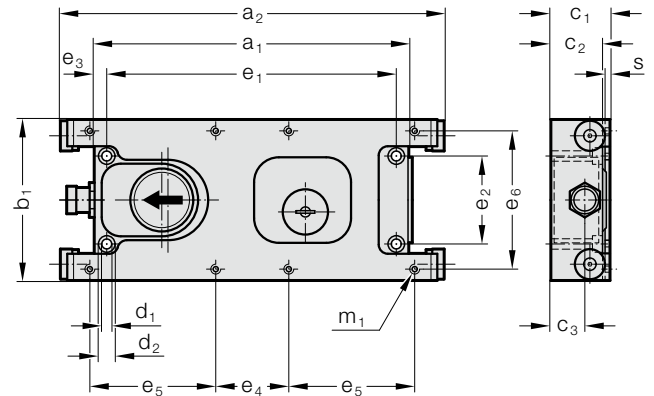

2299.61.1□100.



描述:

电动输送装置简化了自动化,提高了能源效率并降低了噪音污染。电动输送装置可通过机械方式调节速度,并根据任务类型进行输送、分拣或分离。主要用于食品和制药业。

材料:

由不锈钢和阳极氧化铝制成

订购提示:

CLEAN LINE 电动输送装置的订购编号,
无 连接电缆 (2299.60.82.0x.xx)

带控制单元, 230 V:

- 2299.61.18100.01 MINI
- 2299.61.14100.01 COMPACT
- 2299.61.12100.01 MINI

备用品无控制单元, 230 V:

- 2299.61.18100.00 MINI
- 2299.61.14100.00 COMPACT
- 2299.61.12100.00 MAX

说明:

必须单独订购连接电缆、控制单元-输送装置,也可选择信号电缆、控制单元-压力机。
有关电气连接、控制单元和槽固定装置的详细信息,参见附件。

供货范围中包括用以固定输送装置的 DIN ISO 4762 标准 不锈钢 A2 圆柱头螺栓。

2299.61. 电动输送装置 CLEAN LINE

订购编号	a ₁	a ₂	b ₁	c ₁	c ₂	c ₃	d ₁	d ₂	e ₁	e ₂	e ₃	e ₄	e ₅	e ₆	m ₁	s
2299.61.18100.00	220	271	118	38.7	33.5	20.9	6.3	10	206	70	7	25	107	100	M5	3
2299.61.14100.00	250	305	128	47	41	27	8.2	13.5	230	70	10	58	100	110	M6	4
2299.61.12100.00	260	316	138	68	61	38	8.2	13.5	238	70	11	58	105	110	M6	5

规格	MINI	KOMPAKT	MAX
最大运输重量(无槽) [kg]	10	20	40
最大槽重量 [kg]	4	8	16
行程	20	20	20
输送速度(可以机械方式调整) [m/min.]	4 - 8	4 - 8	4 - 8
警报系统(运动传感器)	集成	集成	集成
启动/停止	通过 PLC 控制	通过 PLC 控制	通过 PLC 控制
电机和过载保护	集成	集成	集成
噪音排放 [dB-A]	60	60	60
能量吸收 [kW]	0.05	0.07	0.15
电气连接, 控制单元	M23	M23	M23
防护等级	IP66	IP66	IP66
体重 [kg]	2.65	3.7	6.3
温度范围(允许的环境温度)	20度到+100度	20度到+100度	20度到+100度