

TRANSPORTADOR ELÉCTRICO, CLEAN LINE

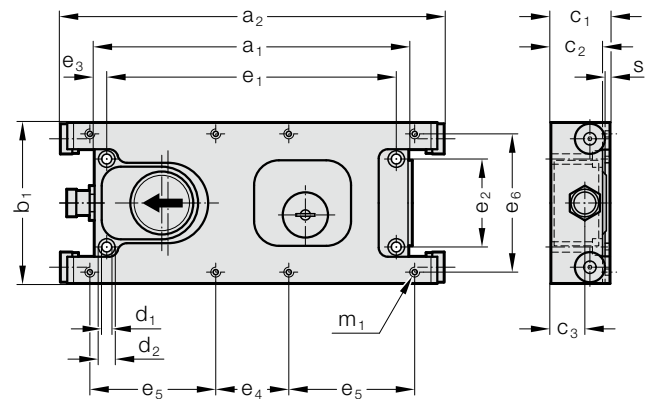

2299.61.1□100.



Descripción:

El transportador eléctrico simplifica la automatización, incrementa la eficiencia energética y disminuye la contaminación acústica. La velocidad puede ajustarse de forma mecánica y el transportador eléctrico extrae, clasifica o separa según el tipo de tarea.

Uso principalmente en las industrias alimentaria y farmacéutica.

Material:

en acero inoxidable y aluminio anodizado

Indicación de pedido:

Números de pedido para transportador eléctrico CLEAN LINE **sin cable de conexión** (2299.60.82.0x.xx)

con unidad de control, 230 V:

2299.61.18100.01 MINI
2299.61.14100.01 COMPACT
2299.61.12100.01 MAX

Repuesto **sin** unidad de Control, 230 V:

2299.61.18100.00 MINI
2299.61.14100.00 COMPACT
2299.61.12100.00 MAX

Nota:

El cable de conexión, el transportador de la unidad de control y, opcionalmente, el cable de señal y la prensa de la unidad de control se deben pedir por separado.

Para más información sobre la conexión eléctrica, la unidad de control y la fijación de canalones, véase el apartado de accesorios.

El volumen de suministro incluye tornillos cilíndricos DIN ISO 4762 acero inoxidable A2 para la fijación del transportador.

2299.61. Transportador eléctrico, CLEAN LINE

Código	a ₁	a ₂	b ₁	c ₁	c ₂	c ₃	d ₁	d ₂	e ₁	e ₂	e ₃	e ₄	e ₅	e ₆	m ₁	s
2299.61.18100.00	220	271	118	38.7	33.5	20.9	6.3	10	206	70	7	25	107	100	M5	3
2299.61.14100.00	250	305	128	47	41	27	8.2	13.5	230	70	10	58	100	110	M6	4
2299.61.12100.00	260	316	138	68	61	38	8.2	13.5	238	70	11	58	105	110	M6	5

Ejecución	MINI	KOMPAKT	MAX
Peso de transporte máximo (sin canalón) [kg]	10	20	40
Peso máx. de la bandeja/canalón [kg]	4	8	16
Carrera	20	20	20
Velocidad de transporte (con regulación mecánica) [m/min.]	4 - 8	4 - 8	4 - 8
Sistema de alerta (sensor de movimiento)	integrado	integrado	integrado
Inicio/Parada	controlable por PLC	controlable por PLC	controlable por PLC
Protección del motor y de sobrecargas	integrado	integrado	integrado
Nivel de ruido [dB-A]	60	60	60
Consumo energético [kW]	0.05	0.07	0.15
Transportador eléctrico, unidad de control	M23	M23	M23
Tipo de protección	IP66	IP66	IP66
Peso [kg]	2.65	3.7	6.3
Rango de temperatura (temperatura ambiente admisible)	-20 hasta +100 °C	-20 hasta +100 °C	-20 hasta +100 °C