

弹顶销, 易维护, 增强的弹簧压力, VDI 3004, 颜色标识: 红色

2470.20. .2

安装示例

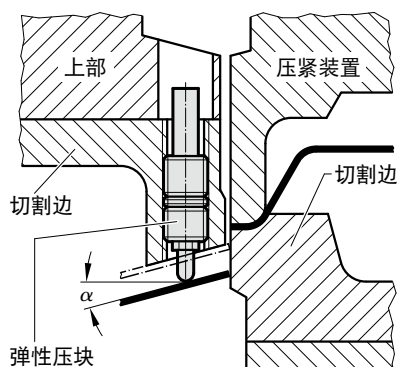
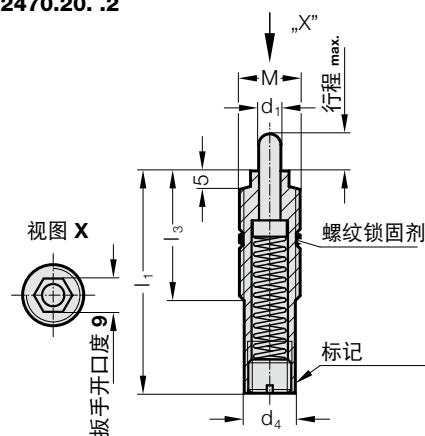

描述:

这种弹簧柱塞在模具制造、夹具制造和机械制造的广大领域中作为推料器, 阻尼销以及作为压紧销和固定销使用。装配要用到一种 FIBRO 装料工具 (2470.10.11)。

结构:

由高性能塑料制成的弹簧顶销
视具体的行程长度, 最大可承受 10° 的横向应力 (见表)。

说明:

工作温度: 0 °C 到 +80 °C
推荐最大行程 / 分钟: 约 120 (在 20 °C 时)
最大活塞速度: 1,6 m/s

2470.20. .2 弹顶销, 易维护, 增强的弹簧压力, VDI 3004, 颜色标识: 红色

| 订购编号 | d ₁ | d ₄ | M | l ₁ | l ₃ | 冲程 max. | 弹性比率 单位为 [N/mm] | 负载/力 [N] 开始 | 负载/力 [N] 结束 | α |
|-----------------------|----------------|----------------|---------|----------------|----------------|---------|-----------------|-------------|-------------|----|
| 2470.20.010.060.2 | 6 | 13.4 | M16x2 | 60 | 35 | 10 | 3.25 | 13 | 45.5 | 10 |
| 2470.20.010.016.060.2 | 6 | 13.4 | M16x1.5 | 60 | 35 | 10 | 3.25 | 13 | 45.5 | 10 |
| 2470.20.015.060.2 | 6 | 13.4 | M16x2 | 60 | 35 | 15 | 2.6 | 15 | 56 | 10 |
| 2470.20.015.016.060.2 | 6 | 13.4 | M16x1.5 | 60 | 35 | 15 | 2.6 | 15 | 56 | 10 |
| 2470.20.020.080.2 | 6 | 13.4 | M16x2 | 80 | 35 | 20 | 6.9 | 34.5 | 172.5 | 10 |
| 2470.20.020.016.080.2 | 6 | 13.4 | M16x1.5 | 80 | 35 | 20 | 6.9 | 34.5 | 172.5 | 10 |
| 2470.20.030.120.2 | 6 | 13.4 | M16x2 | 120 | 35 | 30 | 2 | 20 | 80 | 5 |
| 2470.20.030.016.120.2 | 6 | 13.4 | M16x1.5 | 120 | 35 | 30 | 2 | 20 | 80 | 5 |
| 2470.20.030.150.2 | 6 | 13.4 | M16x2 | 150 | 35 | 30 | 2.55 | 56.1 | 132.6 | 5 |
| 2470.20.030.016.150.2 | 6 | 13.4 | M16x1.5 | 150 | 35 | 30 | 2.55 | 56.1 | 132.6 | 5 |
| 2470.20.040.150.2 | 6 | 13.4 | M16x2 | 150 | 35 | 40 | 2.55 | 56.1 | 158.1 | 5 |
| 2470.20.040.016.150.2 | 6 | 13.4 | M16x1.5 | 150 | 35 | 40 | 2.55 | 56.1 | 158.1 | 5 |
| 2470.20.050.200.2 | 6 | 13.4 | M16x2 | 200 | 35 | 50 | 1.61 | 19.3 | 99.9 | 5 |
| 2470.20.050.016.200.2 | 6 | 13.4 | M16x1.5 | 200 | 35 | 50 | 1.61 | 19.3 | 99.9 | 5 |