

# ODKLEJACZ MECHANICZNY, NIE WYMAGA KONSERWACJI, O ZWIĘKSZONEJ SILE NACISKU, VDI 3004, OZNACZENIE: CZERWONY

2470.20. .2

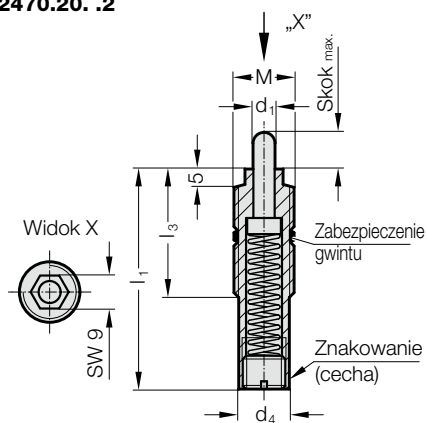

Przykład zabudowy

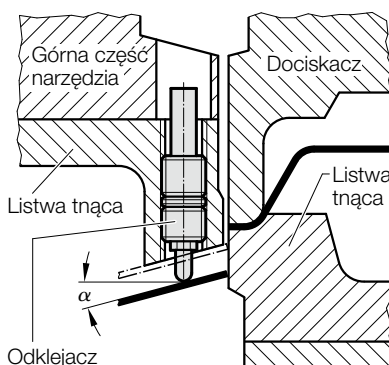

## Opis:

Odklejacze stosowane są m.in. jako wyrzutniki, trzpienie tłumiące oraz kołki dociskowe w przyrządach obróbkowych i maszynach. Do montażu służy klucz rurkowy FIBRO (2470.10.11).

## Wykonanie:

Szorstnie sprężyste z wysoko wydajnego tworzywa sztucznego. Boczne obciążenie dopuszczalne w zależności od długości skoku do maks. 10° (patrz tabela).

## Uwaga:

Temperatura robocza: 0 °C do +80 °C  
Zalec. maks. liczba skoków/min: ok. 120 (w temp. 20 °C)  
Maks. prędkość tłoka: 1,6 m/s

2470.20. .2 Odklejacz mechaniczny, nie wymaga konserwacji, o zwiększonej sile nacisku, VDI 3004, Oznaczenie: czerwony

Numer katalogowy	d <sub>1</sub>	d <sub>4</sub>	M	l <sub>1</sub>	l <sub>3</sub>	Skok max.	Sztwywność sprężyny [N/mm]	Siła sprężyny [N]		α
								Początek	Końc	
2470.20.010.060.2	6	13,4	M16x2	60	35	10	3,25	13	45,5	10
2470.20.010.016.060.2	6	13,4	M16x1.5	60	35	10	3,25	13	45,5	10
2470.20.015.060.2	6	13,4	M16x2	60	35	15	2,6	15	56	10
2470.20.015.016.060.2	6	13,4	M16x1.5	60	35	15	2,6	15	56	10
2470.20.020.080.2	6	13,4	M16x2	80	35	20	6,9	34,5	172,5	10
2470.20.020.016.080.2	6	13,4	M16x1.5	80	35	20	6,9	34,5	172,5	10
2470.20.030.120.2	6	13,4	M16x2	120	35	30	2	20	80	5
2470.20.030.016.120.2	6	13,4	M16x1.5	120	35	30	2	20	80	5
2470.20.030.150.2	6	13,4	M16x2	150	35	30	2,55	56,1	132,6	5
2470.20.030.016.150.2	6	13,4	M16x1.5	150	35	30	2,55	56,1	132,6	5
2470.20.040.150.2	6	13,4	M16x2	150	35	40	2,55	56,1	158,1	5
2470.20.040.016.150.2	6	13,4	M16x1.5	150	35	40	2,55	56,1	158,1	5
2470.20.050.200.2	6	13,4	M16x2	200	35	50	1,61	19,3	99,9	5
2470.20.050.016.200.2	6	13,4	M16x1.5	200	35	50	1,61	19,3	99,9	5