

# YAYLI ÇIKARICI, BAKIM GEREKTİRMEZ, ORTA YAY KUVVETİ, VDI 3004, RENK MARKALAMASI: BEYAZ

2470.30. .3

Montaj Örneği

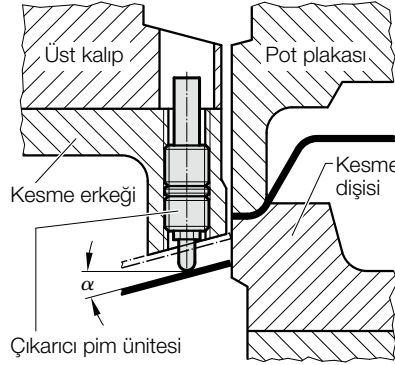
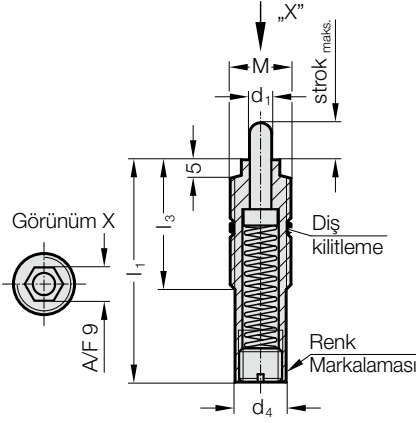

## Tanım:

Yaylı çıkarıcı fiyestür, kalıp ve aparat imalatı gibi bir çok endüstride kullanılır. Genellikle çıkarıcı, sönümleyici, sabitleyici ve tutucu pim olarak iş görür. Sabitlemek için FIBRO (2470.10.11) yaylı çıkarıcı montaj aleti kullanılmalıdır.

## Yürütme:

Katkı maddeli yüksek performanslı plastikten yay pimi  
Maks. 25° yan yüklere izin verilir.

Son konum sönümlemesi yay pimidaki kinetik enerjiyi azaltır.  
Özel geliştirilen diş emniyeti, kalıptaki yüksek titreşimlerde bile çözülmeyi önler.

## Not:

Çalışma sıcaklığı: 0 °C / +80 °C  
Önerilen Strok/dk.: yaklaşık 120 arası (20 °C de)  
Maks. piston hızı: 1,6 m/s

2470.30. .3

Yaylı çıkarıcı, bakım gerektirmez, orta yay kuvveti, VDI 3004, Renk Markalaması: Beyaz

Sipariş No.	d <sub>1</sub>	d <sub>4</sub>	M	l <sub>1</sub>	l <sub>3</sub>	Strok maks.	Yay oranı [N/mm]	Yay kuvveti [N] başlangıç	Yay kuvveti [N] final	α
2470.30.020.080.3	6	13,4	M16x2	80	35	20	3,02	15,1	75,6	25
2470.30.020.016.080.3	6	13,4	M16x1.5	80	35	20	3,02	15,1	75,6	25