

弹顶销, 带弹力负载销, 带有活塞环开口, 增强的弹力
 弹顶销, 带弹力负载销, 带有内六角头, 增强的弹力

2472.02.

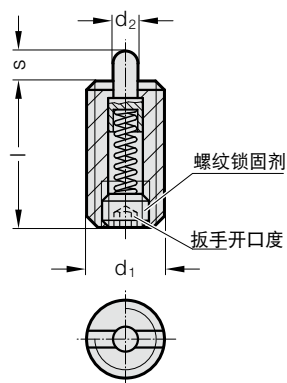

2472.02. 弹顶销, 带弹力负载销, 带有活塞环开口, 增强的弹力

订购编号	d ₁	d ₂	SW	l	s	负载/力 [N]	
						开始	结束
2472.02.005	M5	2.4	1.5	18	2.3	11	40
2472.02.006	M6	2.7	2	20	2.5	15	43
2472.02.008	M8	3.5	2.5	22	3	20	75
2472.02.010	M10	4	3	22	3	20	75
2472.02.012	M12	6	4	28	4	45	120
2472.02.016	M16	7.5	5	32	5	64	160
2472.02.020	M20	10	6	40	7	75	195
2472.02.024	M24	12	8	52	10	75	245

材料:

轴套: 易切削钢, 发黑处理
 销钉: 易切削钢, 淬火, 发黑处理
 弹簧: 不锈钢

说明:

制动以及作为推动销和压紧销。才能制动以及让其作出推动销和压紧销使用。

在套筒上有双纵纹增强弹簧力作为识别

2472.08.

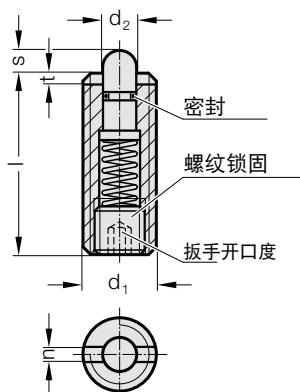

2472.08. 弹顶销, 带弹力负载销, 带有内六角头, 增强的弹力

订购编号	d ₁	d ₂	l	n	s	t	SW	负载/力 [N]	
								开始	结束
2472.08.008	M8	3.8	26	1.5	3	1.4	2.5	17	39
2472.08.010	M10	4	28	1.5	3.5	1.4	3	22	43
2472.08.012	M12	6	35	2.7	4	2	4	40	80
2472.08.016	M16	7.5	40	3.2	5	2.5	5	44	113

材料:

轴套: 易切削钢, 发黑处理
 销钉: 易切削钢, 淬火, 发黑处理
 弹簧: 不锈钢

说明:

制动以及作为推动销和压紧销。通过密封装置来防止渗入液体进入座垫中去。可以用内六角头和带槽螺栓安装和拆卸座垫。

应用温度范围: -30°C 到 80°C

在套筒上有双纵纹增强弹簧力作为识别