

# ELEVADOR, REDONDOS, CON ORIFICIO DE POSICIONADO SEGÚN NORMA BMW

2478.20.15.10.

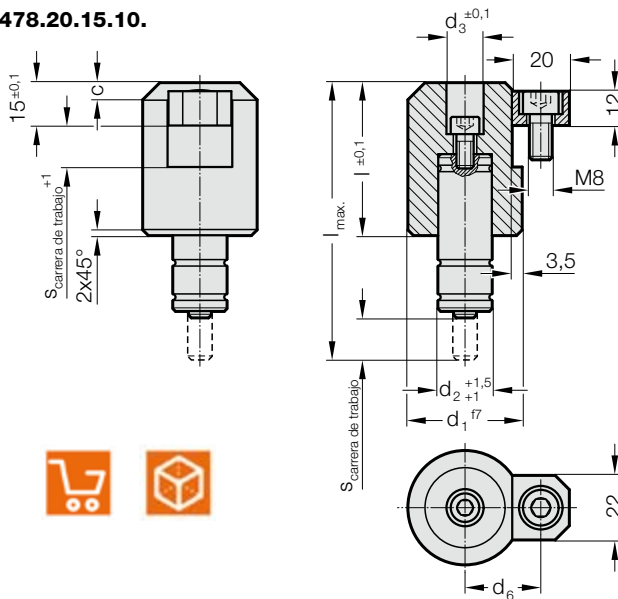

## Ejecución:

El grupo constructivo está compuesto por:

- Elevador
- Brida de sujeción, incl. tornillo de cabeza cilíndrica M8 x 16 según ISO 4762
- Muelle de gas
  - ø 19 mm (1) = 2482.74.00090. Fuerza del muelle 90 daN
  - o bien
  - Fuerza del muelle 200 daN
- Tornillo de cabeza cilíndrica M6x12 según ISO 4762

## Nota:

\*S<sub>carrera de trabajo útil</sub> = carrera máx. admisible del muelle menos 10% de reserva de carrera de la longitud de recorrido nominal, a partir de una carrera de 50 mm, solamente max. 5 mm.

Muelle de gas con una fuerza de resorte más baja disponible bajo petición.

## 2478.20.15.10. Elevador, redondos, con orificio de posicionado según Norma BMW

	d <sub>1</sub>	28	28	30	30	35	35	40	40	40	40	40	50	50	50	50		
d <sub>2</sub>	19	19	19	19	25	25	19	19	19	25	25	19	19	25	25	25		
d <sub>3</sub>	10,5	12,5	10,5	12,5	12,5	16,5	10,5	12,5	16,5	12,5	16,5	12,5	16,5	12,5	16,5	16,5		
d <sub>6</sub>	20,5	20,5	21,5	21,5	24	24	26,5	26,5	26,5	26,5	26,5	26,5	31,5	31,5	31,5	31,5		
c	4x45°	4x45°	5x45°	5x45°	5x45°	5x45°	6x45°	6x45°	6x45°	6x45°	6x45°	6x45°	8x45°	8x45°	8x45°	8x45°		
		Carrera		Código														
		(Pieza 3)		(Pieza 2)														
l	l <sub>máx.</sub>	*S <sub>carrera de trabajo</sub>																
49	87	9	009	.111.	.112.	.121.	.122.	.232.	.233.	.141.	.142.	.143.	.242.	.243.	.152.	.153.	.252.	.253.
53,5	97	13,5	014	.111.	.112.	.121.	.122.	.232.	.233.	.141.	.142.	.143.	.242.	.243.	.152.	.153.	.252.	.253.
62,5	117	22,5	023	.111.	.112.	.121.	.122.	.232.	.233.	.141.	.142.	.143.	.242.	.243.	.152.	.153.	.252.	.253.
74	143	34	034	.111.	.112.	.121.	.122.	.232.	.233.	.141.	.142.	.143.	.242.	.243.	.152.	.153.	.252.	.253.
85	167	45	045	.111.	.112.	.121.	.122.	.232.	.233.	.141.	.142.	.143.	.242.	.243.	.152.	.153.	.252.	.253.
98,5	197	58,5	059	.111.	.112.	.121.	.122.	.232.	.233.	.141.	.142.	.143.	.242.	.243.	.152.	.153.	.252.	.253.
115	230	75	075	.111.	.112.	.121.	.122.	.232.	.233.	.141.	.142.	.143.	.242.	.243.	.152.	.153.	.252.	.253.
135	270	95	095	.111.	.112.	.121.	.122.	.232.	.233.	.141.	.142.	.143.	.242.	.243.	.152.	.153.	.252.	.253.
160	320	120	120	.111.	.112.	.121.	.122.	.232.	.233.	.141.	.142.	.143.	.242.	.243.	.152.	.153.	.252.	.253.

## Ejemplo de código:

Código Pieza 1

Pieza 2 Pieza 3

**2 4 7 8 . 2 0 . 1 5 . 1 0 . 1 5 3 . 0 0 9**

