

# GAZLI YAY, KÜÇÜK BOYUTLARDA VE DÜŞÜK KUVVETLERDE

## Tanım:

Gazlı yaylar, yay kuvvetlerine göre renklerle kodlanmıştır 50–100–150–200 daN.

Tüm yaylar, yay kuvvetlerine bağlı olmadan, aynı tasarlanmıştır. Kuvvetlerin değişik olmasının sebebi farklı basınçta gaz doldurulmasıdır.

Yaya gaz doldururken veya yayı tamir ederken, yayın üzerindeki renk kodunu göz önünde bulundurunuz.

## Not:

Yedek parçalar için sipariş kodu:  
2480.21.00150

Kullanılan gaz: Nitrojen – N<sub>2</sub>  
Maks. dolum basıncı: 180 bar  
Min. dolum basıncı: 25 bar  
Çalışma sıcaklığı: 0°C / +80°C  
Sıcaklığa bağlı Kuvvet artışı: ± 0,3%/°C  
Önerilen Strok/dk.:  
yaklaşık 80 ila 100 arası (20°C de)  
Maks. piston hızı: 1,6 m/s

Yay diyagramına göre yay kuvvetleri

Müşteri isteğine göre, boş olarak yollanabilir,  
Sipariş No 2480.22.00000...., renk kodlaması:  
siyah

## 2480.22. .1

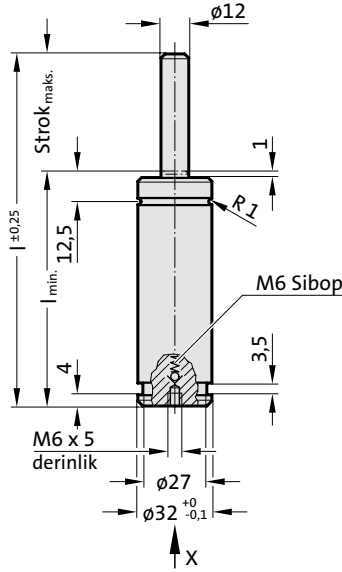

Görünüm X – Gazlı Yay

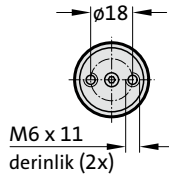

## 2480.22. .1 Gazlı Yay, küçük boyutlarda ve düşük kuvvetlerde

Siparis No*	strok <sub>maks.</sub> (s)	l	l <sub>min.</sub>
2480.22.00000.010.1	10	70	60
2480.22.00000.013.1	12,7	75,4	62,7
2480.22.00000.016.1	16	82	66
2480.22.00000.025.1	25	100	75
2480.22.00000.038.1	38,1	126,2	88,1
2480.22.00000.050.1	50	150	100
2480.22.00000.063.1	63,5	177	113,5
2480.22.00000.080.1	80	210	130
2480.22.00000.100.1	100	250	150
2480.22.00000.125.1	125	300	175

\*tamamen başlangıçtaki yay kuvveti ile

Yay Kuvveti renk Markalamaları:Yay Kuvveti [daN] - Basınç [bar] - Renk:

.00050. - 45 - yeşil  
.00100. - 90 - mavi  
.00150. - 135 - kırmızı  
.00200. - 180 - sarı

### Yay başlangıç kuvveti/Basınç miktarı

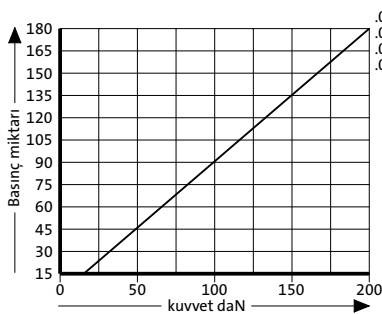

### Yay kuvveti yer değişimi/Kurs artışı

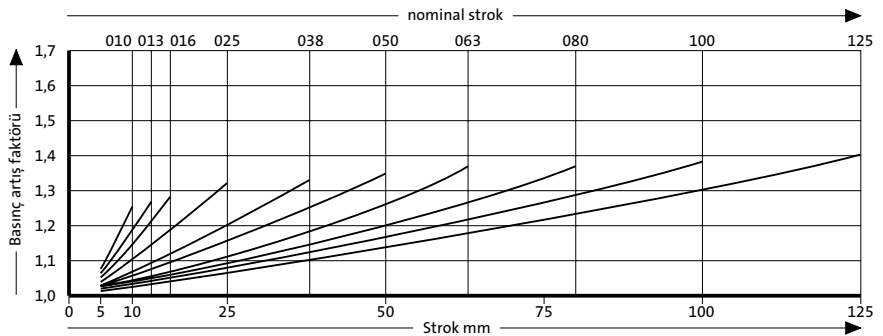

Basınç artış faktörü yer değişimini hesaba katar fakat dış etkenleri göz önünde bulundurmaz!