

# MUELLE DE GAS, PEQUEÑO TAMAÑO, PARA FUERZA REDUCIDA

## Descripción:

Los muelles de gas están agrupados mediante marcajes en color por los tipos de 50–100–150–200 daN.

La construcción de todos los tipos de muelle es idéntica, las diferentes fuerzas son exclusivamente el resultado de las diferentes presiones de gas.

Para añadir gas o después de reparaciones, deben tenerse en cuenta los datos correspondientes.

## Nota:

Código de pedido para piezas de recambio: 2480.21.00150

Medio de presión: Nitrógen - N<sub>2</sub>

Presión máxima de llenado: 180 bar

Presión mínima de llenado: 25 bar

Temperatura de trabajo: 0°C a +80°C

Aumento de la presión en relación a la temperatura: ± 0,3%/°C

Núm. máx. de carreras recomend.:

aprox. 80 a 100 (a 20°C)

Velocidad máxima del pistón: 1,6 m/s

Para la determinación de las fuerzas de muelle, consulte los diagramas.

A petición del cliente se puede suministrar también sin gas, Código 2480.22.00000...., Color: negro

2480.22. .2

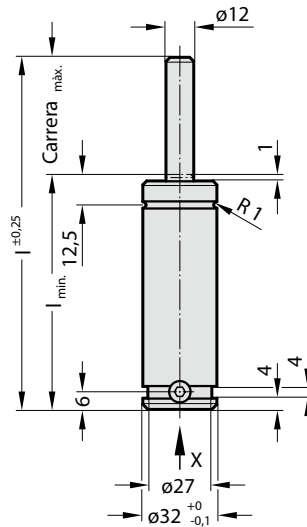

Vista X - Muelle de gas

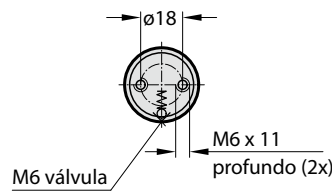

## 2480.22. .2 Muelle de gas, pequeño tamaño, para fuerza reducida

Código*	Carrera <sub>max.</sub> (s)	l	l <sub>min.</sub>
2480.22.□□□□□.010.2	10	70	60
2480.22.□□□□□.013.2	12,7	75,4	62,7
2480.22.□□□□□.016.2	16	82	66
2480.22.□□□□□.025.2	25	100	75
2480.22.□□□□□.038.2	38,1	126,2	88,1
2480.22.□□□□□.050.2	50	150	100
2480.22.□□□□□.063.2	63,5	177	113,5
2480.22.□□□□□.080.2	80	210	130
2480.22.□□□□□.100.2	100	250	150
2480.22.□□□□□.125.2	125	300	175

\*completar con la fuerza inicial del muelle

Marcado del fuerza del muelle:

Fuerza inicial del muelle [daN] - Presión de llenado [bar] - Colores:

.00050. - 45 - verde

.00100. - 90 - azul

.00150. - 135 - rojo

.00200. - 180 - amarillo

Fuerza inicial del muelle en relación a la presión de llenado

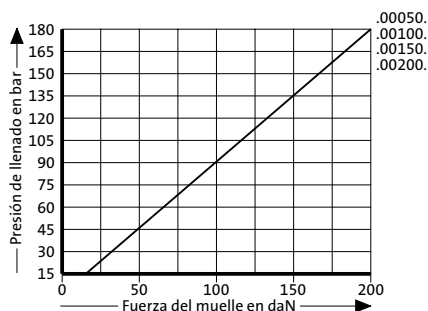

Diagrama de incremento de la presión en función de la carrera

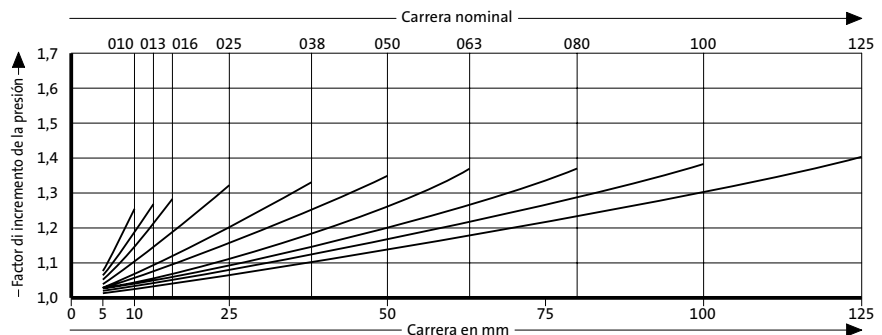

El factor de incremento de la presión es válido solamente para el desplazamiento del volumen de gas en relación a la carrera, sin otras influencias!