

GAZLI YAY ALTIGEN FLANŞLI

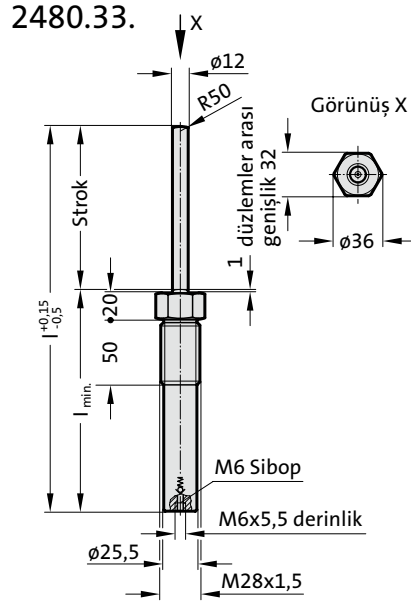

Tanim:

Gazlı yaylar, yay kuvvetlerine göre renklerle kodlanmışlardır 15-50-100-150-200 daN.

Tüm yaylar, yay kuvvetlerine bağlı olmadan, aynı tasarlanmıştır. Kuvvetlerin değişik olmasının sebebi farklı basınçta gaz doldurulmasıdır.

Yaya gaz doldururken veya yayı tamir ederken, yayın üzerindeki renk kodunu göz önünde bulundurunuz.

Not:

İstek üzerine diğer strok uzunlukları da mevcuttur! Bkz: Gazlı Yaylar 2480.32.

Yedek parçalar için sipariş kodu:
2480.21.00150

Kullanılan gaz: Nitrojen – N₂
Maks. dolum basıncı: 180 bar
Min. dolum basıncı: 13 bar
Çalışma sıcaklığı: 0°C / +80°C
Sıcaklığa bağlı Kuvvet artışı: ± 0,3%/°C
Önerilen Strok/dk.:
yaklaşık 80 ila 100 arası (20°C de)
Maks. piston hızı: 1,6 m/s



2480.33. Gazlı Yay Altigen flanşlı

Sipariş No.	strok _{maks.} (s)	l _{min.}	l	Yay kuvveti [daN]		Rengie
				Başlangıç		
2480.33.00015.125	125	167	292	15		siyah
2480.33.00050.125	125	167	292	50		yeşil
2480.33.00100.125	125	167	292	100		mavi
2480.33.00150.125	125	167	292	150		kırmızı
2480.33.00200.125	125	167	292	200		sarı

Yay başlangıç kuvveti/Basınç miktarı

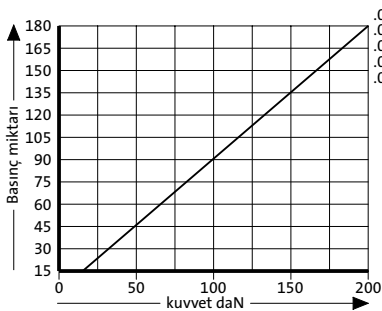

Yay kuvveti yer değişimi/Kurs artışı

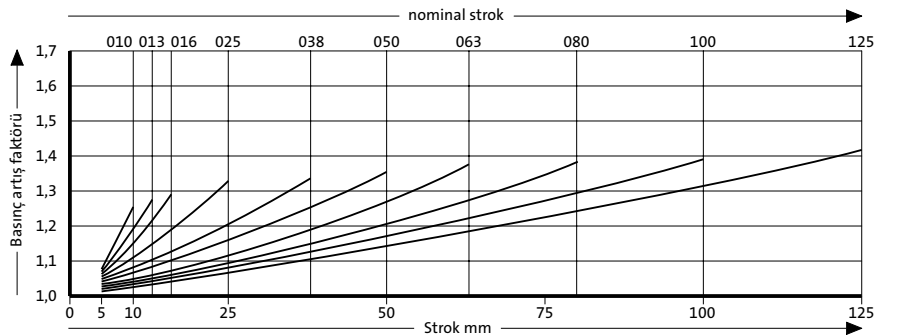

Basınç artış faktörü yer değişimini hesaba katar fakat dış etkenleri göz önünde bulundurmaz!