

RESSORT À GAZ POWERLINE AVEC BASE DE RESSORT RENFORCÉE

Remarque :

La force initiale du ressort à 150 bar est de 470 daN

N° de commande pour jeu de pièces :
2487.12.00500

Fluide de pression : Azote - N₂
Pression max. de remplissage en gaz : 150 bars
Pression min. de remplissage en gaz : 25 bars
Température de fonctionnement : 0°C à +80°C
Augmentation de force en fonction de la température : ± 0,3%/°C
Nombre maximal recommandé de courses/minute : env. 20 à 100 (à 20°C)
Vitesse maximale du piston : 1,6 m/s

2487.12.33.00500.

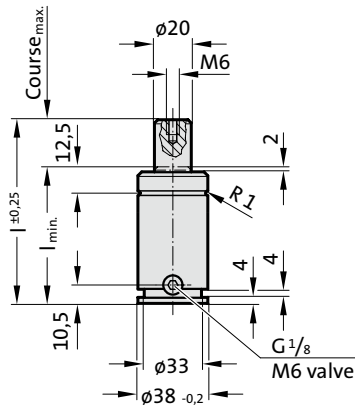

Vue selon X

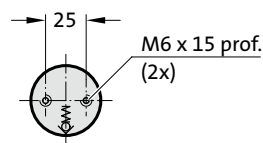

2487.12.33.00500.

Ressort à gaz POWERLINE avec base de ressort renforcée

N° de commande	Course _{max.} (s)	l _{min.}	l
2487.12.33.00500.010	10	50	60
2487.12.33.00500.013	13	53	66
2487.12.33.00500.016	16	56	72
2487.12.33.00500.019	19	59	78
2487.12.33.00500.025	25	65	90
2487.12.33.00500.032	32	72	104
2487.12.33.00500.038	38	78	116
2487.12.33.00500.050	50	90	140
2487.12.33.00500.063	63	103	166
2487.12.33.00500.075	75	115	190
2487.12.33.00500.080	80	120	200
2487.12.33.00500.100	100	140	240
2487.12.33.00500.125	125	165	290

Force initiale du ressort en fonction de la pression de remplissage

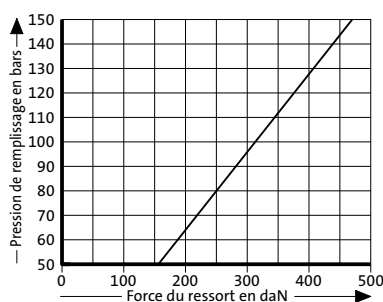

Diagramme d'augmentation de la pression en fonction de la course

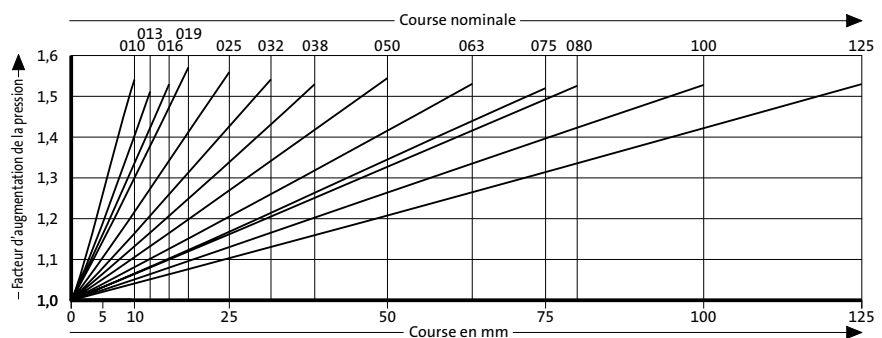

Le facteur d'augmentation de la pression concerne les compressions du volume de gaz en fonction de la course, sans paramètres d'influence!