

SPRĘŻYNA GAZOWA HEAVY DUTY

Uwaga:

Siła początkowa sprężyny pod ciśnieniem 150 bar wynosi 920 daN

Numer katalogowy zestawu naprawczego:
2488.13.01000

Sprężyna gazowa bez zaworu
Przykład katalogowy: 2488.13.01000. .P

Medium podciśnieniem: azot – N₂
Maks. ciśnienie napełniania: 150 bar
Min. ciśnienie napełniania: 25 bar
Temperatura robocza: 0°C do +80°C
Zależny od temp.wzrost siły: ± 0,3%/°C
Zalec. maks. liczba skoków/min:
ok. 15 do 100 (w temp. 20°C)
Maks. prędkość tłoka: 1,6 m/s

2488.13.01000.

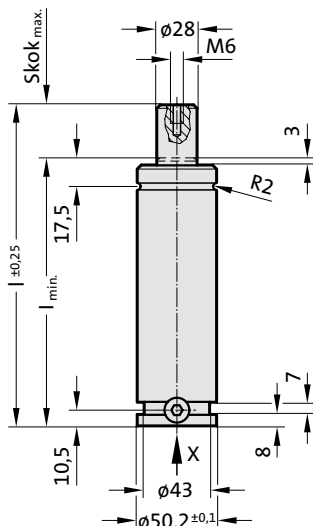

Widok X

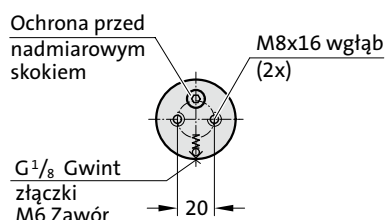

2488.13.01000.

Sprężyna gazowa HEAVY DUTY

Numer katalogowy	Skok _{max} (s)	l _{min}	l
2488.13.01000.013	13	108	121
2488.13.01000.025	25	120	145
2488.13.01000.038	38	133	171
2488.13.01000.050	50	145	195
2488.13.01000.063	63	158	221
2488.13.01000.075	75	170	245
2488.13.01000.080	80	175	255
2488.13.01000.100	100	195	295
2488.13.01000.125	125	220	345
2488.13.01000.150	150	245	395
2488.13.01000.160	160	255	415
2488.13.01000.175	175	270	445
2488.13.01000.200	200	295	495
2488.13.01000.250	250	345	595
2488.13.01000.300	300	395	695

Początkowa siła sprężyny w zależności od ciśnienia napełniania

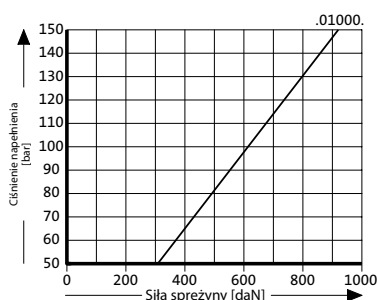

Wykres ciśnienia w zależności od skoku

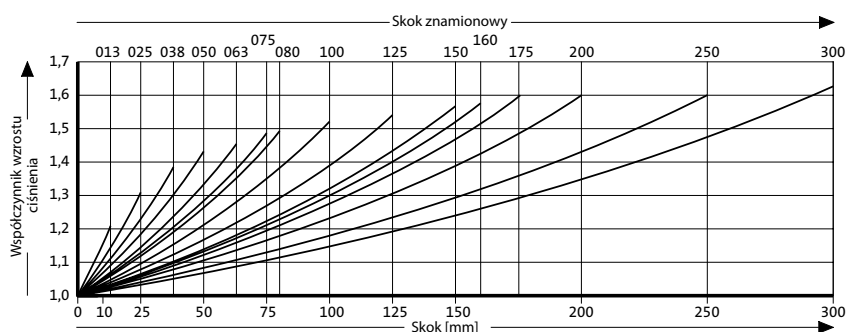

Współczynnik wzrostu ciśnienia odnosi się do naporu gazu rozprężającego się zależnie od wielkości skoku bez uwzględnienia wpływu czynników zewnętrznych!