

KOMPAKT-GAZLI YAY

Not:

150 bar da başlangıçtaki yay kuvveti = 420 daN

Yıpranmış yayları tamir etmeyiniz; bu yayların komple değiştirilmesi gerekmektedir.

Kullanılan gaz: Nitrojen – N₂
Maks. dolum basıncı: 150 bar
Maks. dolum basıncı: 25 bar
Çalışma sıcaklığı: 0°C / +80°C
Sıcaklığa bağlı Kuvvet artışı: ± 0,3%/°C
Önerilen Strok/dk.:
yaklaşık 50 ila 100 arası (20°C de)
Maks. piston hızı: 0,8 m/s

2490.14.00420.

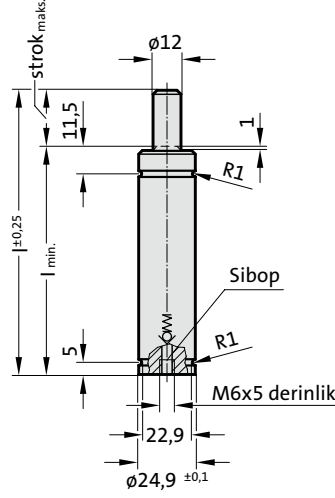

2490.14.00420.

Kompakt-Gazlı Yay

Sipariş No.	strok _{maks.} (s)	l _{min.}	l
2490.14.00420.006	6	50	56
2490.14.00420.010	10	60	70
2490.14.00420.016	16	75	91
2490.14.00420.025	25	95	120
2490.14.00420.032	32	108	140
2490.14.00420.040	40	125	165
2490.14.00420.050	50	145	195

Yay başlangıç kuvveti/Basınç miktarı

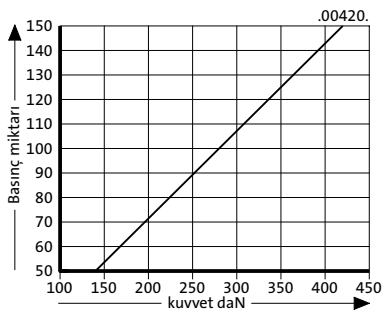

Yay kuvveti yer değişimi/Kurs artışı

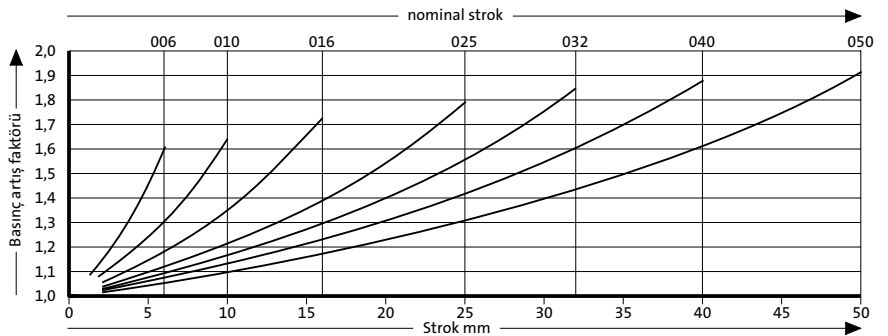

Basınç artış faktörü yer değişimini hesaba katar fakat dış etkenleri göz önünde bulundurmaz!