

MUELLE DE GAS SUPER-COMPACTO

Nota:

La fuerza inicial del muelle a 150 bar es de 11800 daN

Código de pedido para juego de piezas de recambio: 2490.14.11800

Muelle de gas sin válvula

Ejemplo de pedido: 2490.14.11800. .P

Con sujeción inferior es necesario un apoyo de toda la superficie del fondo del cuerpo del cilindro!

Antes de montar la placa de adaptación de fondo, debe quitarse la válvula del muelle de gas.

Si se producen vibraciones, deben asegurarse debidamente los tornillos de montaje.

Medio de presión: Nitrógen - N₂

Presión máxima de llenado: 150 bar

Presión mínima de llenado: 25 bar

Temperatura de trabajo: 0°C a +80°C

Aumento de la presión en relación a la temperatura: ± 0,3%/°C

Núm. máx. de carreras recomend.: aprox. 80 a 100 (a 20°C)

Velocidad máxima del pistón: 0,8 m/s



2490.14.11800.

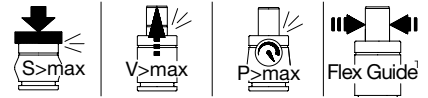
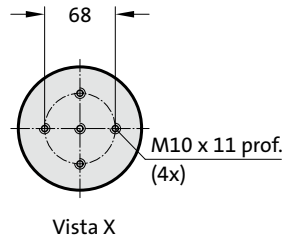
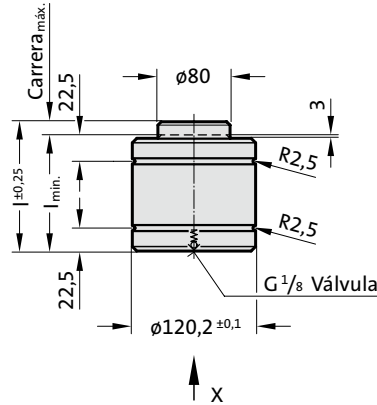

2490.14.11800.

Muelle de gas super-compacto

Código	Carrera _{max.} (s)	l _{min.}	l	g ₂ *
2490.14.11800.010	10	90	100	78
2490.14.11800.016	16	110	126	98
2490.14.11800.025	25	130	155	118
2490.14.11800.032	32	155	187	143
2490.14.11800.040	40	180	220	168
2490.14.11800.050	50	210	260	198
2490.14.11800.065	65	255	320	243

*vea ejemplo de montaje

2480.00.20.11800

Adaptador para placa de fondo con boquilla de unión

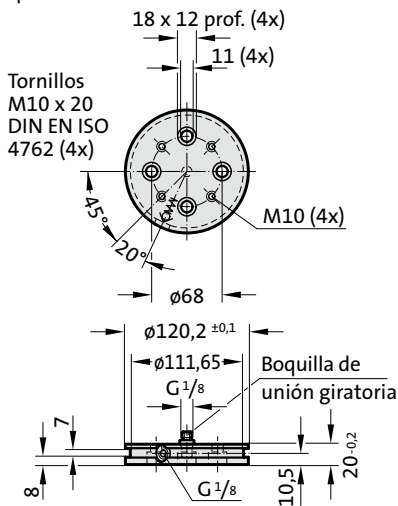

Fuerza inicial del muelle en relación a la presión de llenado

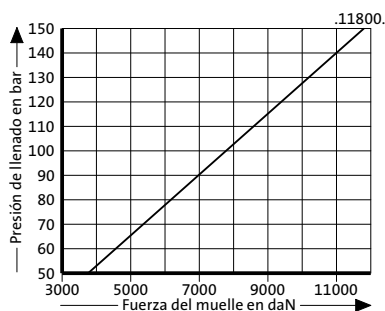

Diagrama de incremento de la presión en función de la carrera

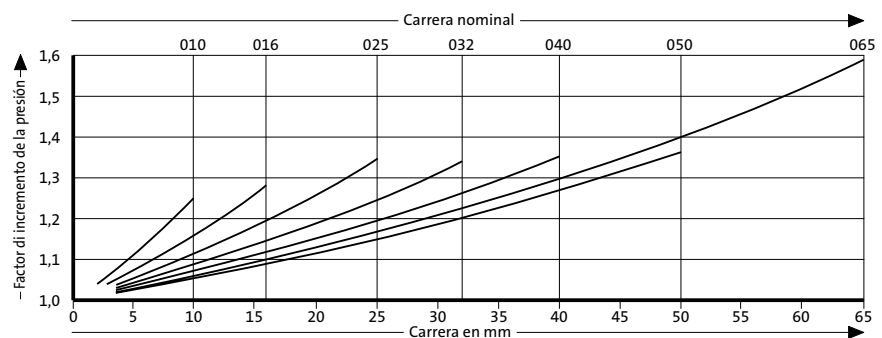

El factor de incremento de la presión es válido solamente para el desplazamiento del volumen de gas en relación a la carrera, sin otras influencias!