

# GAZLI YAY MIL KANALLI

## Not:

150 bar da başlangıçtaki yay kuvveti = 1060 daN

Zemine montajlarken, silindirin tüm yüzeyinin temasının sağlandığından emin olunuz!

Yedek parçalar için sipariş kodu:  
2496.12.01060

Kullanılan gaz: Nitrojen – N<sub>2</sub>  
Maks. dolum basıncı: 150 bar  
Min. dolum basıncı: 50 bar  
Çalışma sıcaklığı: 0°C / +80°C  
Sıcaklığa bağlı Kuvvet artışı: ± 0,3%/°C  
Önerilen Strok/dk.:  
yaklaşık 15 ila 40 arası (20°C de)  
Maks. piston hızı: 0,5 m/s

2496.12.01060.

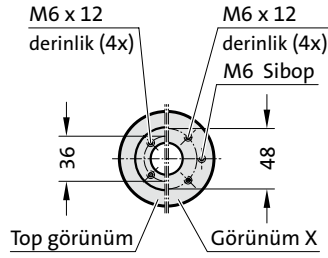
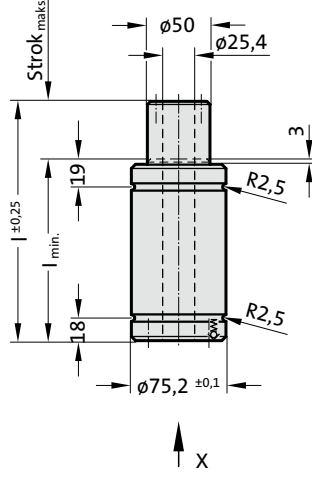

2496.12.01060.

Gazlı Yay Mil Kanallı

Sipariş No.	strok <sub>maks.</sub> (s)	l <sub>min.</sub>	l	g <sub>2</sub> *
2496.12.01060.016	16	106	122	96
2496.12.01060.025	25	115	140	105
2496.12.01060.050	50	140	190	130
2496.12.01060.080	80	170	250	160
2496.12.01060.100	100	190	290	180

Montaj örneğe bakın

Yay başlangıç kuvveti/Basınç miktarı

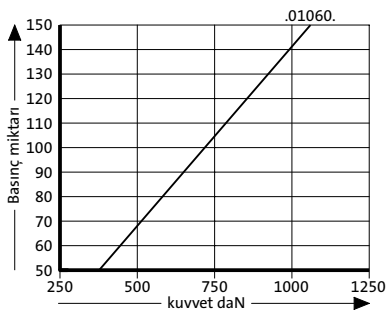

Yay kuvveti yer değişimi/Kurs artışı

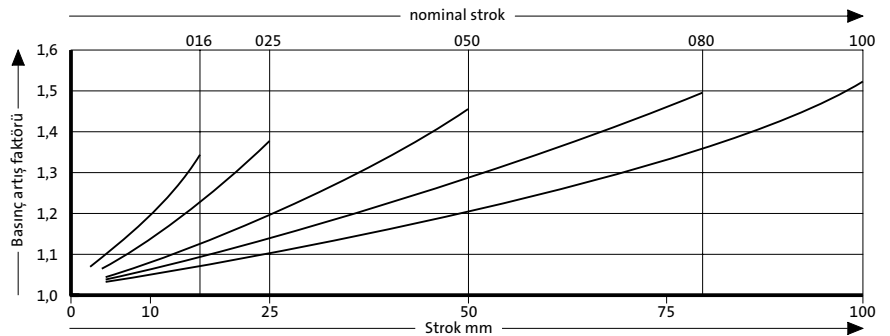

Basınç artış faktörü yer değişimini hesaba katar fakat dış etkenleri göz önünde bulundurmaz!