

SCHNEIDBUCHSE OHNE BUND, DIN 9845 FORM A

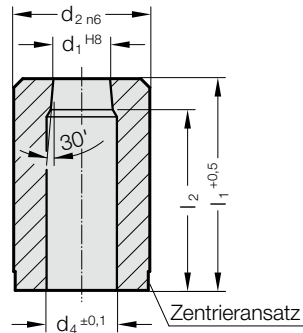

260.



260. Schneidbuchse ohne Bund, DIN 9845 Form A

d ₁	Stufung	d ₂	l ₁	20	28
0,5 - 1	0,1	5	l ₂	18	
1,1 - 2	0,1	6		17	25
2,1 - 3	0,1	7		17	25
3,1 - 4	0,1	8		17	25
4,1 - 5	0,1	10		16	24
5,1 - 6	0,1	12		16	24
6,1 - 8	0,1	15		16	24
8,1 - 10	0,1	18		16	24
10,1 - 12	0,1	22		15	23
12,1 - 15	0,1	26		15	23
15,1 - 18	0,1	30			

Werkstoff:

HSS

Bestell-Nummer 260.3.

Härte 62 ± 2 HRC

☞ Werkstoffbeschreibung und andere Werkstoffe siehe am Anfang des Kapitels E.

Ausführung:

Durchmesser d₁, d₂ sowie Stirnflächen geschliffen.

d₄: Für d₁ ≤ 2 mm, d₄ = d₁ + 0,3

Für d₁ = 2,1 mm - 4,0 mm, d₄ = d₁ + 0,5

Für d₁ = 4,1 mm - 8,0 mm, d₄ = d₁ + 0,7

Für d₁ ≥ 8,1 mm, d₄ = d₁ + 1

Andere Durchmesser auf Anfrage.

Bestell-Beispiel:

Schneidbuchse ohne Bund, DIN 9845 Form A = 260.3.

Schneiddurchmesser d₁ 5.1 mm = 0510.

Länge l₁ 20 mm = 020

Bestell-Nummer = 260.3. 0510. 020