

TULEJKA TNĄCA Z KOŁNIERZEM, UWOLNIENIE CYLINDRYCZNE

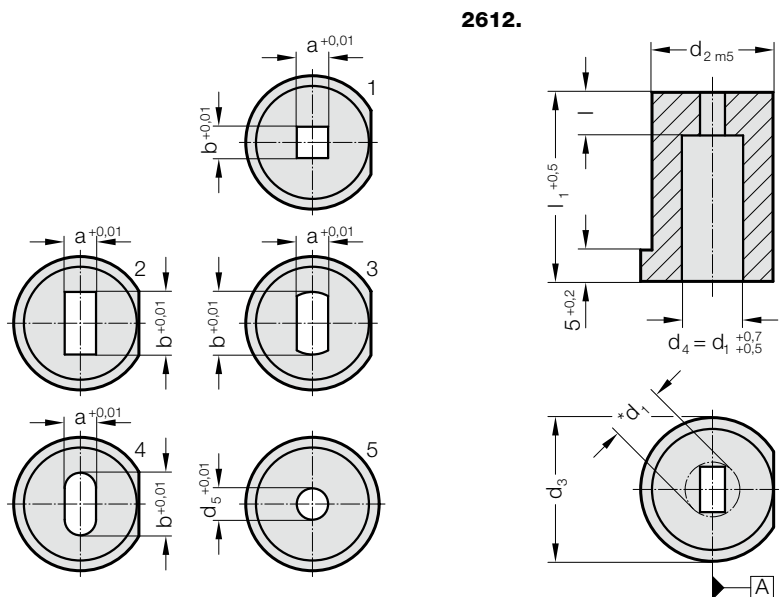

2612.



Material:

HSS

Numer katalogowy 2612.3.

Twardosc 64 ± 2 HRC

Wykonanie:

Srednica d_2 oraz powierzchnia czolowa szlifowane.

Jeśli nie podano inaczej, powierzchnia przeszlifowania zabezpieczającego przed obrotem jest równoległa do dłuższego boku, na rysunku patrz A.

* d_1 = wymiar przekatnej

Z otworem startowym do obróbki elektroerozyjnej – zob. 2611.

2612. Tulejka tnąca z kołnierzem, uwolnienie cylindryczne

d_1, d_5	d_2	d_3	l	l_1	16	19	22	25	28	32
1,8 - 3,2	8	11	3		●	●	●	●	●	●
2 - 5	10	13	3		●	●	●	●	●	●
3 - 7	13	16	3		●	●	●	●	●	●
5 - 8	16	19	5		●	●	●	●	●	●
7 - 11	20	23	5		●	●	●	●	●	●
11 - 16	25	28	5		●	●	●	●	●	●
16 - 19	32	35	7		●	●	●	●	●	●
19 - 28	40	43	7		●	●	●	●	●	●

Przykład zamówienia:

Tulejka tnąca z kołnierzem, uwolnienie cylindryczne	=	2612.3.
Srednica mocowania d_2	20 mm =	020.
Długość l_1	16 mm =	016.
Forma cięcia Typ	Kwadrat =	1.
Szerokość formy cięcia a	320 =	0320.
Długość formy cięcia b	320 =	0320.
Numer katalogowy	=	2612.3. 020. 016. 1. 0320. 0320