

PIASTRA PREMENTE DELL'ESTRATTORE

2667.1.

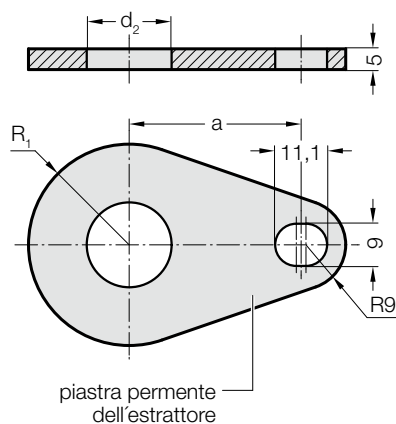

2667.1. Piastra premente dell'estrattore

N. d'ordine	d_2	R_1	a
2667.1.010	10	13	28
2667.1.013	13	15,5	31
2667.1.016	16	18	32,9
2667.1.020	20	20,5	34,8
2667.1.025	25	24	39,8
2667.1.032	32	31	41,3
2667.1.038	38	36	45
2667.1.040	40	36	45

Nota:

La piastra premente, la piastra di fissaggio e la vite devono venir ordinate come parti staccate singole.

Esempio di montaggio

