

STÍRACÍ JEDNOTKA POLY STRIP, PODÉLNÝ OTVOR, PRO RYCHLOVÝMĚNNÝ STŘIŽNÍK

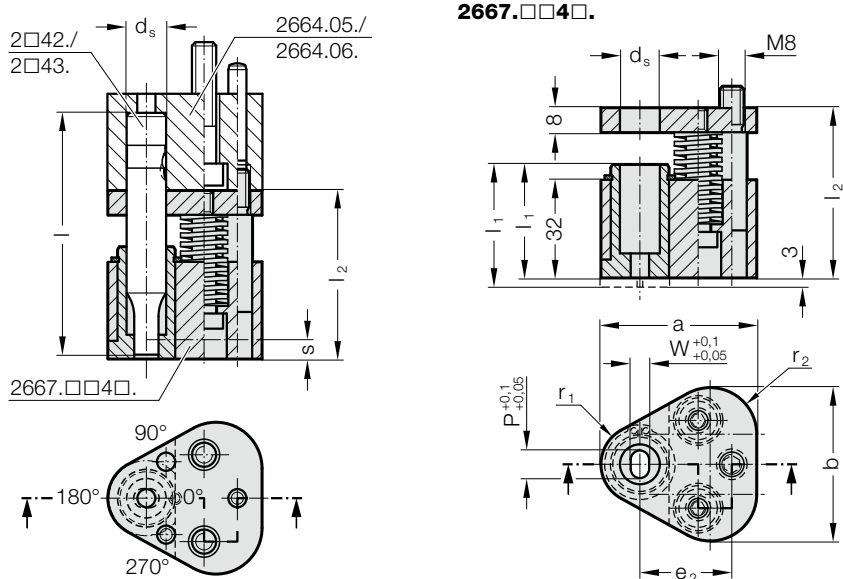

2667.xx4x. Stírací jednotka POLY STRIP, podélný otvor, pro rychlovýměnný střížník

d _s / (Objednací písmeno)	W _{min}	G _{max}	a	b	e ₂	r ₁	r ₂	Typ razníku					l ₁ (Objednací písmeno)	37 (A)	40 (B)
								l	SWL	SWS	SWL	SWS			
10 / (F)	1.6	9.9	44.5	43.7	26.925	9.5	12	80	90	90	100	100	37	40	
13 / (G)	4.5	12.9	50.8	50	29.97	12.7	15.2	80	90	90	100	100	37	40	
16 / (H)	6	15.9	54	53.2	31.75	14.3	16.8	80	90	90	100	100	37	40	
20 / (J)	8	19.9	60.3	59.5	33.53	17.5	20	80	90	90	100	100	37	40	
25 / (K)	10	24.9	69.9	69.1	40.64	22.2	24.7	80	90	90	100	100	37	40	
32 / (L)	12.5	31.9	69.9	69.1	40.64	22.2	24.7	80	90	90	100	100	37	40	
38 / (M)	14	37.9	77.4	76	43.9	26	28.5	80	90	90	100	100	37	40	
40 / (N)	14	39.9	77.4	76	43.9	26	28.5	80	90	90	100	100	37	40	

d _s / (Objednací písmeno)	Typ razníku	Celková délka l	Stírací pouzdro l ₁	Stírací síla max. [N]	Typ razníku											
					SWL	SWL	SWL	SWL	SWL	SWL	SWL	SWS	SWS	SWS	SWS	
10 / (F)	080	080	37	1022	884	1280	810	786	1098	1022	884	1280	810			
13 / (G)	1022	884	40	1022	884	1280	810	786	1098	1022	884	1280	810			
16 / (H)	2856	1668	3128	1282	1920	2688	2856	1668	3128	1282	1920	2688	2856			
20 / (J)	5049	2714	5124	2180	3120	4368	5049	2714	5124	2180	3120	4368	5049			
25 / (K)	5049	2714	5124	2180	3120	4368	5049	2714	5124	2180	3120	4368	5049			
32 / (L)	5049	2714	5124	2180	3120	4368	5049	2714	5124	2180	3120	4368	5049			
38 / (M)	5049	2714	5124	2180	3120	4368	5049	2714	5124	2180	3120	4368	5049			
40 / (N)					5049	2714	5124	2180								

Příklad objednávky:

2667.FE4A.0800.0500.A

	Poloha tvaru řezu: 0°	Objednací písmeno = (A)
	Tvar: Podélný otvor – šířka W W = 5,0 mm	= 0500
	Tvar: Podélný otvor – délka P P = 8,0 mm	= 0800
	Délka stíracího pouzdra: l₁ standardní	Objednací písmeno = (A)
	Tvar řezu: Podélný otvor	Objednací číslo = (4)
	Typ razníku/délka: l SWL / l = 90 mm	Objednací písmeno = (E)
	Průměr razníku: d₁ d ₁ = 10 mm	Objednací písmeno = (F)
	Stírací jednotka POLY STRIP	= 2667

Popis:

Stírací jednotka je vhodná pro použití u dílů s povlakem.

Použití s trojúhelníkovou upínací deskou, pro rychlovýměnný střížník 2664.05./06./10.

Materiál:

Stírací pouzdro: CuZn25Al5 (č. 2.0598)
Stírací deska: 40CrMnMoS8-6 (č. 1.2312)
Přítlačná deska: 40CrMnMoS8-6 (č. 1.2312)

Upozornění:

Stírací jednotka se dodává ve 2 variantách: Standardní (A) a dlouhá (B).

Dlouhá varianta stíracího pouzdra s přesahem 3 mm, vhodná k dodatečnému umístění kontury.

Polohu tvaru řezu ve stíracím pouzdru zvolte podle polohy tvaru řezu na střížníku, resp. polohy namontovaného střížníku v upínací desce.