

## PUNZONE DA TRANCIATURA CON SPINA DI ESPULSIONE

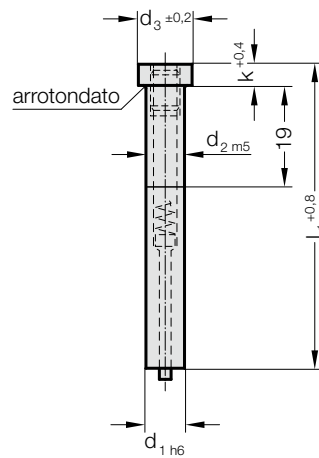

267.



### 267. Punzone da tranciatura con spina di espulsione

$d_{1\ h6}$	$d_3$	$k$	$l_1$	60	71	80	90	100
5	8	5		●	●	●	●	●
6	9	5		●	●	●	●	●
8	11	5		●	●	●	●	●
10	13	5		●	●	●	●	●
13	16	5		●	●	●	●	●
16	19	6,4		●	●	●	●	●
20	23	6,4		●	●	●	●	●
25	28	6,4		●	●	●	●	●

### Materiale:

HSS

N. d'ordine 267.3.

Durezza:

Gambo  $64 \pm 2$  HRC

Testa  $52 \pm 5$  HRC

Descrizione di questi ed altri materiali, vedi all'inizio del capitolo E.

### Esecuzione:

Testa del punzone riscalcata a caldo. Superficie di appoggio della testa e gambo: superfiniti con procedimento a tuffo.

### Esempio di ordinazione:

Punzone da tranciatura con spina di espulsione	=	267.
Materiale MAT	HSS	= 3.
Gambo di diverso diametro $d_1$	13 mm	= 1300.
Lunghezza $l_1$	60 mm	= 060
N. d'ordine	=	267. 3.1300. 060