

PUNZONE DA TRANCIATURA A CAMBIO RAPIDO, CON DIAMETRO TAGLIANTE MAGGIORATO RISPETTO ALLO STELO, ROTONDO, CON SPINA DI ESPULSIONE, PER CARICO LEGGERO

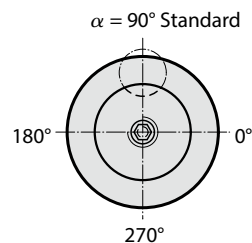

2714.

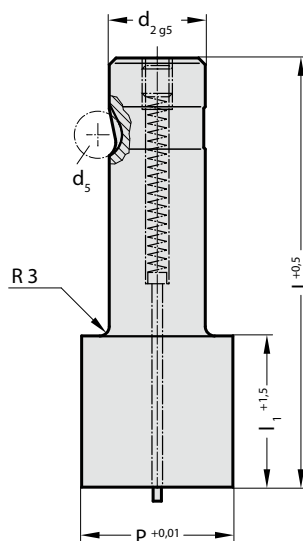

2714. Punzone da tranciatura a cambio rapido, con diametro tagliente maggiorato rispetto allo stelo, rotondo, con spina di espulsione, per carico leggero

d ₂ / Cifra indicativa	d ₅	P	l ₁ / Cifra indicativa	l (Lettera indicativa)	80 (E)	90 (F)	100 (G)
13 / (3)	8	13,1 - 32	19(2) 30(4)		●	●	●
16 / (4)	8	16,1 - 38	19(2) 30(4)		●	●	●
20 / (5)	8	20,1 - 40	19(2) 30(4)		●	●	●
25 / (6)	8	25,1 - 44	19(2) 30(4)		●	●	●
32 / (7)	8	32,1 - 50	19(2) 30(4)		●	●	●

Materiale:

HSS
Durezza 62 ± 2 HRC

Esecuzione:

Gambo e diametro di taglio superfinito.
Fabbricazione speciale su richiesta.

Esempio di ordinazione:

2714.7G2.4250

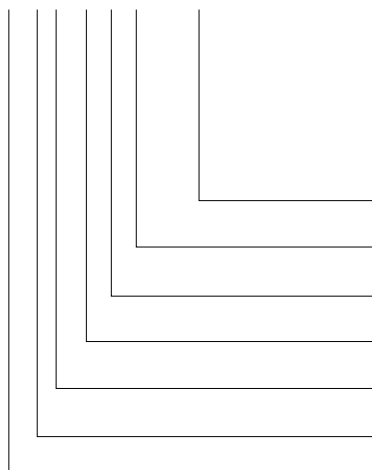

Forma: rotondo
P = Ø 42,5 mm = 4250
Penetrazione nella matrice: l₁
19 mm = (2) **Cifra indicativa**
Lunghezza: l
100 mm = (G) **Lettera indicativa**
Diametro: d₂
32 mm = (7) **Cifra indicativa**
Tipo:
diametro tagliente maggiorato rispetto allo stelo, leggero = (4) **Cifra indicativa**
Esecuzione:
rotondo = (1) **Cifra indicativa**
Punzone da tranciatura:
con spina di espulsione = 27