

PUNZÓN DE CORTE DE CAMBIO RÁPIDO, CON MECHA, CUADRADO, CON EXPULSOR, PARA TRABAJOS DUROS

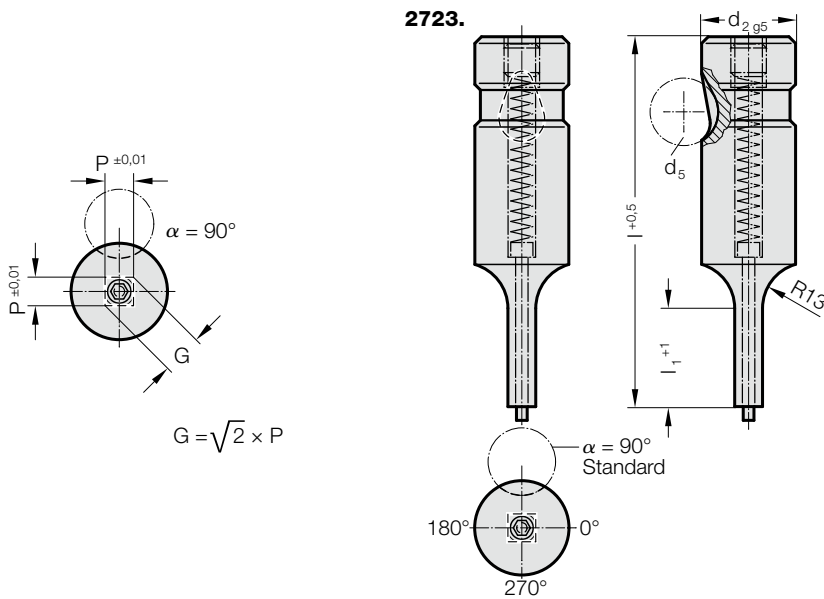

2723. Punzón de corte de cambio rápido, con mecha, cuadrado, con expulsor, para trabajos duros

d ₂ / Número de pedido	d ₅	P _{min}	G _{max}	l ₁ / Número de pedido	l (Letra de pedido)	63 (C)	71 (D)	80 (E)	90 (F)	100 (G)	110 (H)	125 (J)
10 / (2)	10	4	9,9	13(1) 19(2)		●	●	●	●	●		
13 / (3)	12	6	12,9	13(1) 19(2)		●	●	●	●	●	●	●
16 / (4)	12	8	15,9	13(1) 19(2) 25(3)		●	●	●	●	●	●	●
20 / (5)	12	10	19,9	13(1) 19(2) 25(3)		●	●	●	●	●	●	●
25 / (6)	12	12	24,9	13(1) 19(2) 25(3)			●	●	●	●	●	●
32 / (7)	12	16	31,9	13(1) 19(2) 25(3)			●	●	●	●	●	●
40 / (9)	12	19	39,9	19(2) 25(3) 30(4)				●	●	●	●	●

*a d₂ = 16/ 20 y l = 63; l₁ máx. = 19

Ejemplo de código:

2723.2F1.0650.B

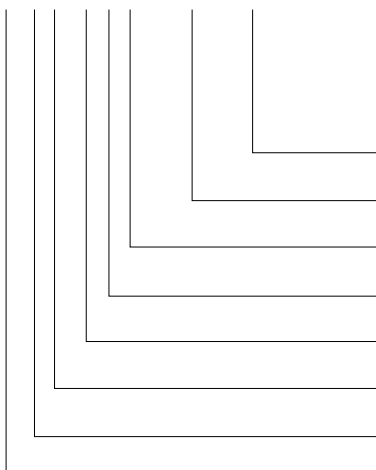

Angulo:
90°

Forma: cuadrado, Longitud P

P = 6,5 mm

Longitud de corte del punzón: l₁
13 mm

Longitud: l
90 mm

Diámetro: d₂
10 mm

Tipo:
reforzado

Ejecución:
cuadrado

Punzón de corte:
con expulsor

Letra de pedido
= (B)

= 0650

Número de pedido
= (1)

Letra de pedido
= (F)

Número de pedido
= (2)

Número de pedido
= (3)

Número de pedido
= (2)

= 27

Material:

HSS

Dureza 62 ± 2 HRC

Ejecución:

Caña y forma de corte en rectificado fino.
Ejecución especial sobre demanda.

Nota:

Con una franquicia de corte ≤ 0,04 mm, FIBRO redondea las esquinas afiladas en el caso de que el punzón de corte y el casquillo de corte se pidan conjuntamente. De este modo se reduce el tiempo de montaje y el riesgo de una rotura de cantos durante el funcionamiento.