

氮气弹簧(弹顶销型) MOULD LINE, 用内六角

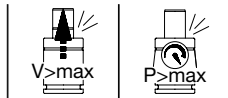

3479.030.

氮气弹簧(弹顶销型) MOULD LINE, 用内六角

订购编号	冲程 _{max} (s)	l _{min}	l
3479.030.00040.010	10	55	65
3479.030.00040.020	20	65	85
3479.030.00040.030	30	75	105
3479.030.00040.040	40	85	125
3479.030.00040.050	50	95	145
3479.030.00040.060	60	105	165
3479.030.00040.070	70	115	185
3479.030.00040.080	80	125	205

3479.030.

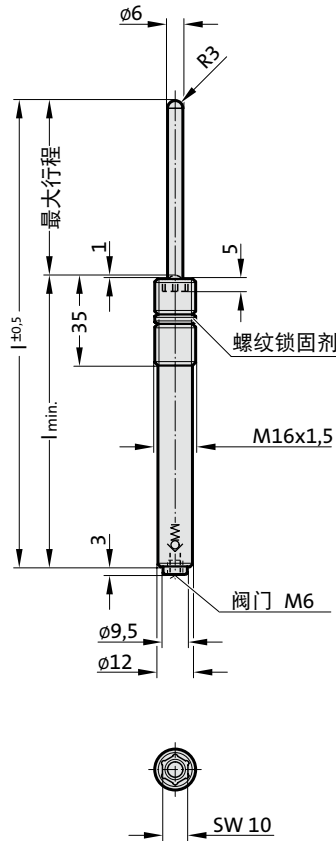

描述:

在工、夹具制造和机械制造的广大的其它领域中, 这种弹簧座垫作为推料器、阻尼销, 定位止动装置和压紧销使用。

装配要用一种 FIBRO 装配工具 (2470.12.010.017)。

说明:

这种弹簧如磨损不能修理, 必须整体更换。

压力介质: 氮气 - N₂

最大充气压力取决于工作温度:

150 bar (20 °C) 在 0 °C - 80 °C 时

125 bar (20 °C) 在 80 °C - 100 °C 时

115 bar (20 °C) 在 100 °C - 120 °C 时

最小充气压力: 25 bar (20 °C)

工作温度: 0 °C 到 +120 °C

与温度有关的弹力升降: ± 0.3 %/°C

推荐最大行程 / 分钟:

20 (在 0 °C - 80 °C 时)

15 (在 80 °C - 100 °C 时)

10 (在 100 °C - 120 °C 时)

最大活塞速度: 1.0 m/s

2) 特殊六角螺母要求另外订货:

2480.004.00040.1 (M16 x 1,5)

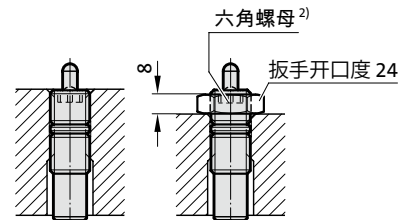

根据充填压力的起始弹力

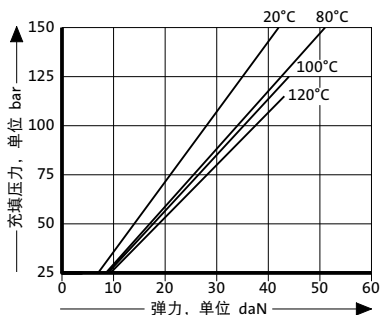

和行程有关的压力形成图

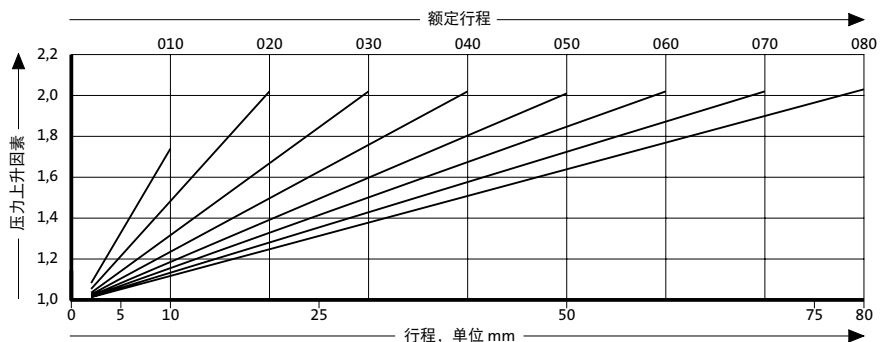

压力上升因素适用于依赖行程、没有影响量的气体体积置换!