

GAZLI YAY (ÇIKARICI PİM ÜNİTESİ) MOULD LINE, ALTIGEN SOKETLİ

Tanım:

Yay iticileri, kalıp, fişstür yapımı gibi bir çok sektörde, itici, amortisör (pedal), sabitleyici ve tutucu pin vs. olarak kullanılır.

Montajı için özel FIBRO montaj ekipmanı gerekmektedir (2470.12.010.017)

Not:

Opotřebenou pružinu nelze opravit a je nutné ji kompletně vyměnit.

tlakové médium: dusík – N₂

Maks. dolom basıncı bağılıdır Çalışma sıcaklığı:

150 bar (20°C) 0°C-80°C

125 bar (20°C) 80°C-100°C

115 bar (20°C) 100°C-120°C

Min. dolom basıncı: 25 bar (20°)

Çalışma sıcaklığı: 0°C / +120°C

Sıcaklığa bağılı Kuvvet artışı: ± 0.3%/°C

Önerilen Strok/dk.:

20 (0°C-80°C)

15 (80°C-100°C)

10 (100°C-120°C)

Maks. piston hızı: 1.0 m/s

2) Šestihrannou matici objednat zvlášť:

2480.004.00170

3479.032.

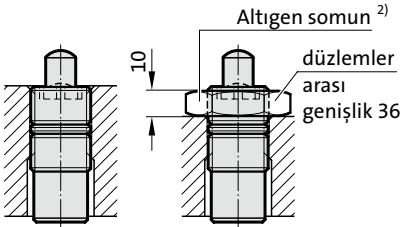
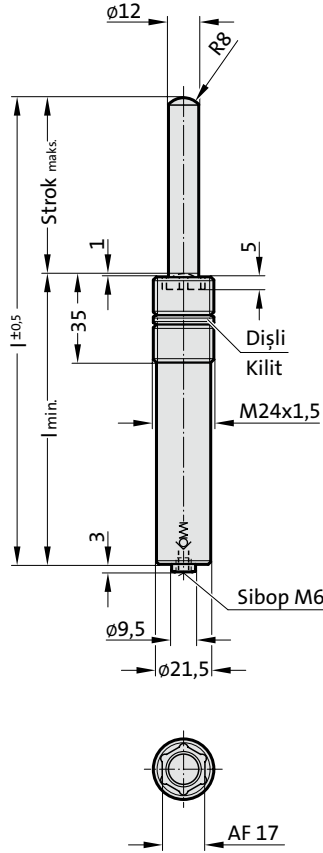

3479.032.

Gazlı Yay (Çıkarıcı Pim ünitesi)
MOULD LINE, altıgen soketli

Sipariş No.	strok _{maks.} (s)	l _{min.}	l
3479.032.00170.010	10	55	65
3479.032.00170.020	20	65	85
3479.032.00170.030	30	75	105
3479.032.00170.040	40	85	125
3479.032.00170.050	50	95	145
3479.032.00170.060	60	105	165
3479.032.00170.070	70	115	185
3479.032.00170.080	80	125	205

Yay başlangıç kuvveti/Basınç miktarı

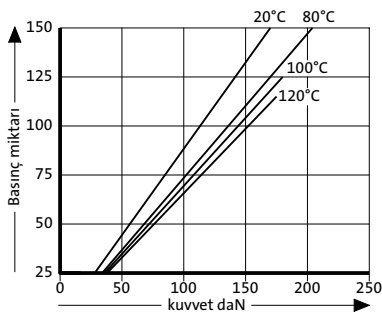

Yay kuvveti yer değişimi/Kurs artışı

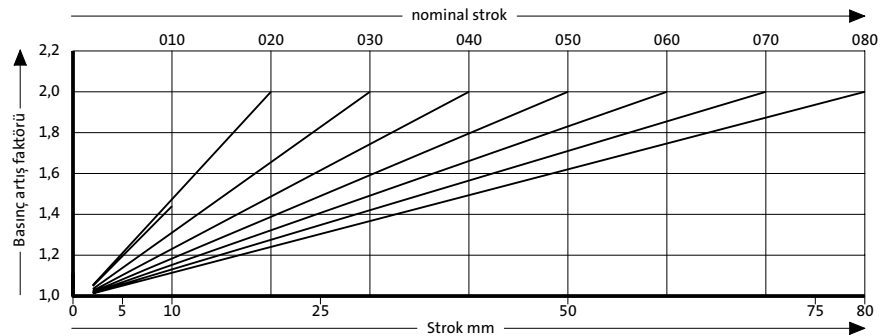

Basınç artış faktörü yer değişimini hesaba katar fakat dış etkenleri göz önünde bulundurmaz!