

Z059002-00280 SH WT EHM ALPHA_300

Produktabbildung

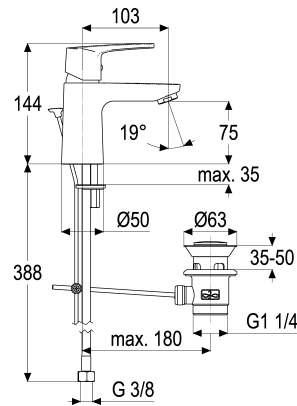

Maßzeichnung



Produktbeschreibung

Waschtischarmatur
 mattschwarz
 Flexschläuche 3/8" DIN DVGW
 Strahlregler 7 l/min
 DIN DVGW
 Geräuschprüfzeichen PA-IX 7198/IO
 mit Ablaufgarnitur 1 1/4"
 mit Befestigungssatz

Ausschreibungstext

Z059002-00280
 Heinrich Schulte
 Waschtischarmatur
 alpha_300
 mattschwarz
 Ausladung 105 mm
 Höhe bis Strahlregler 75 mm
 Maximale Höhe 145 mm
 Kartusche 35 mm offen
 mit Heißwasser- und Durchflussbegrenzer
 Werkstoffe nach TrinkwV und UBA
 Hebel Metall
 Flexschläuche 3/8" DIN DVGW
 Strahlregler 7 l/min
 DIN DVGW
 Geräuschprüfzeichen PA-IX 7198/IO
 für Standmontage
 mit Ablaufgarnitur 1 1/4"
 mit Befestigungssatz

VPE: 1
 GTIN: 4020929292665



Explosionszeichnung

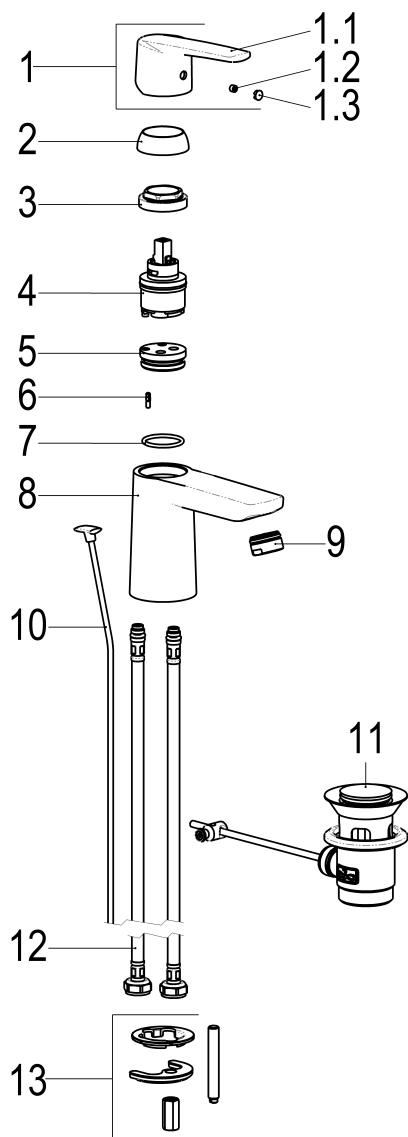

Ersatzteilliste

Pos.	Beschreibung	Artikel-Nr.
01	SH BEDIENUNGSHEBEL ALPHA_300	Z059990-00280
02	ROSETTE M37 X 1,5 / D:39,7X12	Z009110-00280
03	SH VERSCHRAUBUNG ZU SERIE 62	Z009111-00000
04	SH KARTUSCHE FÜR NORMALDRUCK	Z009203-00001
09	LUFTSPRUDLER SLC M. GUMMILIPPE	Z013980-00280
10	ZUGSTANGE EINTEILIG	Z009179-00280
11	ABLAUFGARNTUR KOMPLETT	Z001128-00280
12	SH FLEXSCHLAUCH M10 X 1 - 3/8"	Z009141-00000
13	BEFESTIGUNGSSATZ M8 X 57MM	Z000616-00000

Durchflussdiagramm

