



mm

DryLin® ZAW

Telefon (0 22 03) 96 49-145  
Telefax (0 22 03) 96 49-334

igus® GmbH  
51147 Köln

Internet: [www.igus.de](http://www.igus.de)  
E-Mail: [info@igus.de](mailto:info@igus.de)

## Besondere Eigenschaften

- Antriebseinheit fest montiert, nur Profil und Last werden bewegt
- Achsprofil aus hartanodisiertem Aluminium
- Absolut schmiermittelfrei und korrosionsbeständig
- Geringes Gewicht
- Hohe Beschleunigungen
- max. Hub: 750 mm
- Zahnriemenspannung Standardversion: 200 N

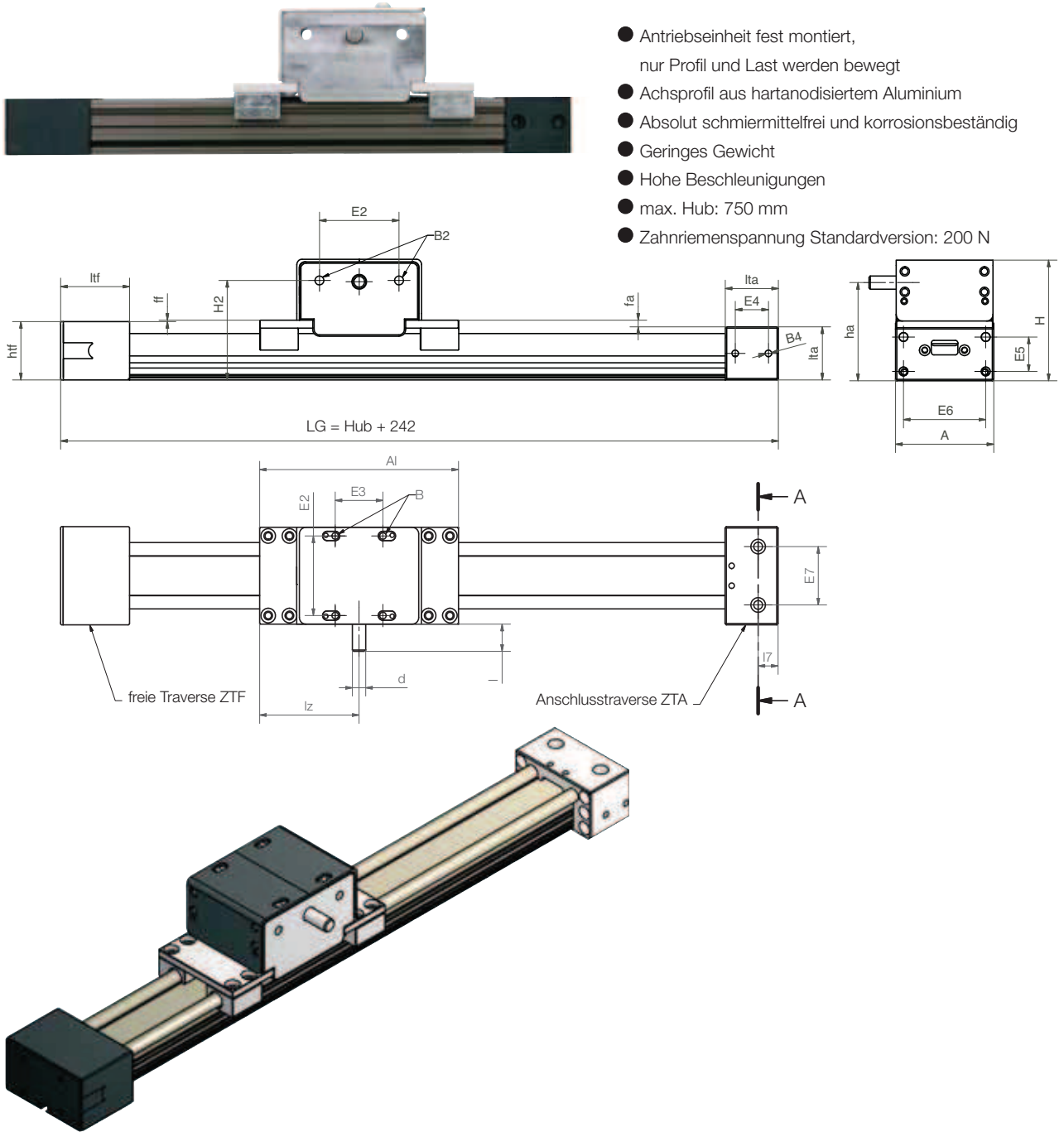

## Abmessungen [mm]

Bestellnr.	A	H	LG	A1	ha	d	l	lz	E2	E3
	-0,3		Hub	±0,3	±0,1	h9	+1		±0,15	±0,15
	[mm]	[mm]	[mm]	[mm]	[mm]	[mm]	[mm]	[mm]	[mm]	[mm]
ZAW-1040-02-R/L-LG	74	91	242	150	74	10	20	75	60	60

Bestellnr.	B	B2	htf	ltf	ff	fa	lta	E4	B4	E5	E6
	-0,3		Hub	±0,3	±0,1	h9	+1		±0,15	±0,15	
			[mm]	[mm]	[mm]	[mm]	[mm]	[mm]	[mm]	[mm]	[mm]
ZAW-1040-02-R/L-LG	M6	M8	44	52	2	5	40	25	M6	26	62

Bestellnr.	E7	l7	tg	tk	ts	kt
ZAW-1040-02-R/L-LG	44	15	M8	11	6,6	8