

## Zubehör: Handklemmung

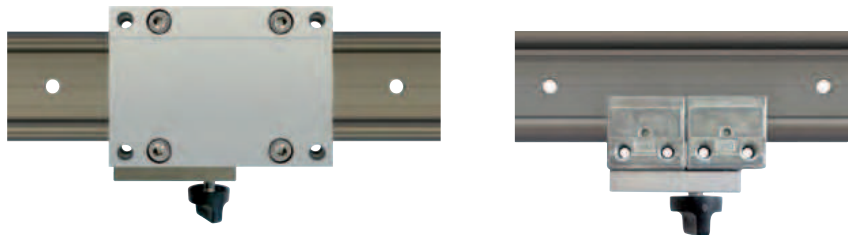

drylin® W-Handklemmung, entwickelt für einfache Positionieraufgaben

- kostengünstige Variante
- universell einsetzbar
- Klemmkraft abhängig vom Anziehdrehmoment
- Klemmung erfolgt über Reibschluss

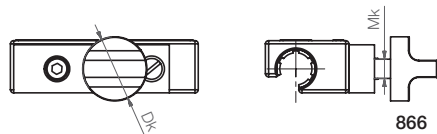

866

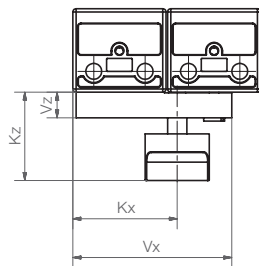

## drylin® W-Zubehör – Belastungsdaten und Abmessungen [mm]

Bestellnummer	Mk	Vx	Kx	Vz	Kz	Dk	min. Haltekraft**	min. Anzugsmoment
WHKA-10*	M6	50	33	8	28	20	30 N	0,8 Nm
WHKA-16*	M8	72	32	10	31	26	60 N	1,5 Nm
WHKA-20*	M8	90	29	10	31	26	70 N	1,5 Nm

\* Die Handklemmung ist ebenfalls montiert als Komplettschlitten verfügbar (Nachsetzzeichen „-HKA“, Bestellbeispiel WW-10-40-10-HKA) ► Komplettschlitten WW, Seite 963

\*\* Voraussetzung trockene Schienenoberfläche

## Hinweis:

Das Kriechverhalten des geklemmten Kunststoffes verursacht eine über die Zeit nachlassende Klemmkraft (bis zu 70%). Es dürfen daher keine sicherheitsrelevanten Teile geklemmt werden.

Liefer-zeit ab Lager

Preise Online-Preisliste  
www.igus.de/de/drylinW

Bestellschlüssel  
komplett ► Seite 972

## Zubehör: Handklemmung



drylin® W-Handklemmung für höhere Haltekräfte

- verfügbar sowohl als Einzelklemmung als auch montiert an Führungsschlitten
- Klemmkraft abhängig vom Anziehdrehmoment
- Klemmung erfolgt über Reibschluss

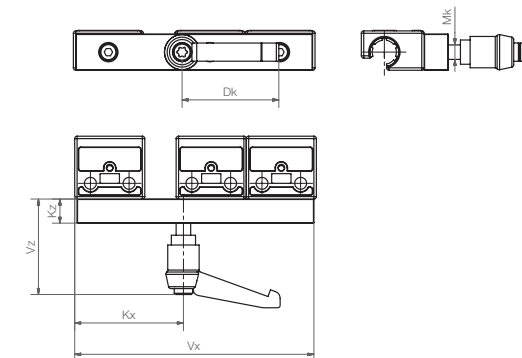

## drylin® W-Zubehör – Belastungsdaten und Abmessungen [mm]

Bestellnummer	Mk	Vx	Kx	Vz	Kz	Dk	min. Haltekraft**	min. Anzugsmoment
WHKD-1010*	M6	100	45	40	10	40	70 N	2,5 Nm
WHKD-1015*	M6	150	95	40	10	40	70 N	2,5 Nm
WHKD-1615*	M8	150	81	40	12	40	90 N	3,5 Nm
WHKD-1620*	M8	200	131	10	12	40	90 N	3,5 Nm
WHKD-2015*	M8	150	63	40	12	40	90 N	3,5 Nm
WHKD-2020*	M8	200	113	40	12	40	90 N	3,5 Nm

\* Die Handklemmung WHKD ist montiert in folgenden Komplettschlitten lieferbar: WW-10-40-10-HKD, WW-20-80-15-HKD. Abmessungen ► Komplettschlitten WW, Seite 963

\*\* Voraussetzung trockene Schienenoberfläche

## Hinweis:

Das Kriechverhalten des geklemmten Kunststoffes verursacht eine über die Zeit nachlassende Klemmkraft (bis zu 70%). Es dürfen daher keine sicherheitsrelevanten Teile geklemmt werden.

Liefer-zeit ab Lager

Preise Online-Preisliste  
www.igus.de/de/drylinW

Bestellschlüssel  
komplett ► Seite 972