

Überlastkupplung

mit Innenkonus

optional
chem. vernickelt
optional komplett
in Edelstahl

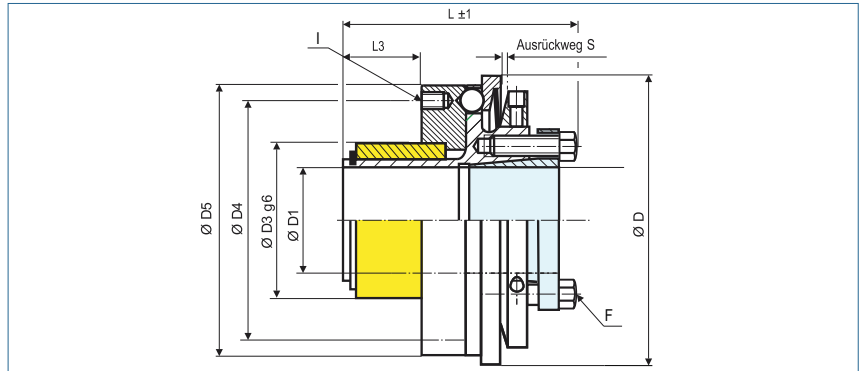

Bestellbeispiel

KBK/CI - 60 - 20H7 - 20Nm - C oder D - 2

Typ Größe Bohrung D1 (H7) Auslösemoment Überlastbereich
C = Synchronschaltung D = Durchratschaltung

Größe	Abmessungen (mm)										Technische Daten				
	ØD	Ø D1	Ø D3	Ø D4	Ø D5	L	L3	S	I	F	Überlastbereich		Maximaldrehzahl (1/min)	Masse (kg)	Massenträgheitsmoment J (kg cm²)
	Außen-durchmesser	Bohrung (H7) von - bis							6x	Schraube ISO4017 TA (Nm)	1 TKN (Nm)	2 TKN (Nm)			
-10	49	6-14 10#	24	30	47	44	8	0.7	M3	M3 2.1	3-7	5-10	12000	0.18	0.4
-30	64	12-20 14#	30	46	60	51	9	1.2	M4	M5 6	5-15	10-30	9400	0.54	2.2
-60	79	15-25 18#	36	50	75	61	16	1.2	M5	M6 8.5	13-35	20-65	7800	1	6.2
-80	94	20-35 27#	48	65	90	72	22	2	M6	M6 14	15-40	30-80	6400	1.7	15
-150	94	20-35 27#	48	65	90	72	22	2	M6	M6 14	50-130	65-150	6400	1.7	15
-200	109	20-40 32#	52	70	105	77	25	2	M6	M6 14	30-90	80-200	5500	2	24
-300	119	25-46 38#	58	76	115	93	31	2	M8	M8 20	60-200	150-300	5000	3.3	49
-500	129	35-50 41#	66	110	125	112	33	2	M8	M8 26	80-250	200-500	4500	4.7	83

+ Passfedernut wahlweise nach DIN 6885
größtmögliche Bohrung mit # gekennzeichnet

Temperaturbereich -30 °C ~ 120 °C