

Golfare orientabile ad anello > VWBG < in pink



Istruzioni d'uso

Le presenti istruzioni d'uso/dichiarazione del costruttore sono da conservarsi per l'intero periodo di utilizzo.

Traduzione delle Istruzioni d'uso originali



RUD Ketten
Rieger & Dietz GmbH u. Co. KG
73428 Aalen
Tel. +49 7361 504-1370
Fax +49 7361 504-1171
www.ruditalia.com
sling@ruditalia.com

RUD-Art.-Nr.: 8503693-IT / 03.016

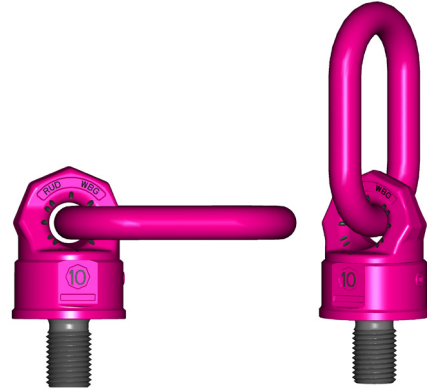

Golfare orientabile ad anello



EG-Konformitätserklärung

entsprechend der EG-Maschinenrichtlinie 2006/42/EG, Anhang II A und ihren Änderungen

Hersteller: **RUD Ketten**
Rieger & Dietz GmbH u. Co. KG
Friedensinsel
73432 Aalen

Hiermit erklären wir, dass die nachfolgend bezeichnete Maschine aufgrund ihrer Konzipierung und Bauart, sowie in der von uns in Verkehr gebrachten Ausführung, den grundlegenden Sicherheits- und Gesundheitsanforderungen der EG-Maschinenrichtlinie 2006/42/EG sowie den unten aufgeführten harmonisierten und nationalen Normen sowie technischen Spezifikationen entspricht.
Bei einer nicht mit uns abgestimmten Änderung der Maschine verliert diese Erklärung ihre Gültigkeit.

Produktbezeichnung: Anschraubpunkt starr
B-ABA

Folgende harmonisierten Normen wurden angewandt:
DIN EN 1677-1 : 2009-03 DIN EN ISO 12100 : 2011-03

Folgende nationalen Normen und technische Spezifikationen wurden außerdem angewandt:
BGR 500, KAP2.8 : 2008-04

Für die Zusammenstellung der Konformitätsdokumentation bevollmächtigte Person:
Reinhard Smetz, RUD Ketten, 73432 Aalen

Aalen, den 11.04.2016 Dr.-Ing. Arne Kriegsmann (Prokurist/QMB)
Name, Funktion und Unterschrift Verantwortlicher *Arne Kriegsmann*



Dichiarazione di conformità CE

conforme alla direttiva europea macchine 2006/42/CE, allegati II A e relative modifiche

Produttore: **RUD Ketten**
Rieger & Dietz GmbH u. Co. KG
Friedensinsel
73432 Aalen

Con la presente si dichiara che la macchina di seguito descritta, in base al suo progetto, al modello costruttivo e alla versione da noi commercializzata, è conforme ai requisiti essenziali della direttiva europea macchine 2006/42/CE e delle sottoelencate normative armonizzate e nazionali nonché specificazioni tecniche. In caso di modifiche apportate alla macchina senza il nostro consenso, la presente dichiarazione risulta nulla.

Definizione prodotto: Punto di sollevamento fisso
B-ABA

Sono state applicate le seguenti normative armonizzate:
DIN EN 1677-1 : 2009-03 DIN EN ISO 12100 : 2011-03

In aggiunta sono state applicate le seguenti normative nazionali e specificazioni tecniche:
BGR 500, KAP2.8 : 2008-04

La persona delegata della composizione della documentazione di conformità:
Reinhard Smetz, RUD Ketten, 73432 Aalen

Aalen, den 11.04.2016 Dipl. Ing. Arne Kriegsmann (Prokurist/QMB)
Nome, funzione e firma responsabile *Arne Kriegsmann*



Leggere attentamente le istruzioni d'uso prima dell'utilizzo dei punti di sollevamento VWBG. Accertarsi che tutte le indicazioni siano state recepite.

L'inosservanza delle istruzioni d'uso può comportare danni a persone o oggetti ed escludere ogni forma di garanzia.

1 Indicazioni di sicurezza



AVVERTENZA

Punti di sollevamento montati in modo erroneo o danneggiati o l'uso improprio degli stessi possono comportare lesioni gravi o letali in caso di caduta.

Controllare attentamente i punti di ancoraggio prima di ogni utilizzo.

- Non idoneo per movimento rotatorio continuo sotto carico. Non idoneo per movimento rotatorio a pieno carico a 90° dall'asse d'avvitamento.
- Non è permesso smontare il cuscinetto a sfere.
- L'anello di portata non deve essere caricato a flessione.
- L'utilizzo dei punti di sollevamento VWBG è riservato al personale incaricato e istruito in modo adeguato, e al di fuori della Germania nel rispetto delle regolamentazioni specifiche del rispettivo paese

2 Uso definito

È permesso applicare i punti di sollevamento VWBG solo su carichi o attrezzature di sollevamento.

Sono idonei per l'aggancio con mezzi di sollevamento e orientabili sotto carico, ma non a pieno carico a 90° dall'asse d'avvitamento. Il movimento rotatorio continuo a pieno carico non è permesso.

I punti di sollevamento VWBG sono ammessi anche per l'utilizzo come punti d'ancoraggio per l'aggancio di mezzi d'ancoraggio.

I punti di sollevamento VWBG sono permessi solo per le applicazioni qui descritte.

3 Istruzioni per l'uso e di montaggio

3.1 Informazioni generali

- Temperature di utilizzo:
Non è consigliabile l'utilizzo ad alte temperature a causa del grasso presente nei cuscinetti a sfera. Se ciò si rendesse comunque necessario, la portata dei VWBG si riduce come segue:

- da -40° a 200°C nessuna riduzione
(da -40°F a 392°F)
- da 200° a 300°C meno 10 %
(da 392°F a 572°F)
- da 300° a 400°C meno 25 %
(da 572°F a 752°F)

Non sono consentite temperature oltre i 400°C (752°F).

- I punti di sollevamento VWBG non devono venire in contatto con sostanze chimiche aggressive, acidi o i relativi vapori.
- Rendere facilmente riconoscibile il punto di fissaggio dei punti di sollevamento, contrassegnandolo con un colore a contrasto.

3.2 Indicazioni per il montaggio

In linea generale vale:

- Prevedere a livello progettuale il punto di fissaggio, facendo sì che le forze immesse vengano assorbite dal materiale di base senza deformazione. L'associazione antinfortunistica di categoria raccomanda le seguenti lunghezze di avvitamento minime:
1 x M in acciaio
(qualità minima S235JR [1.0037])
1,25 x M in ghisa (ad es. GG 25)
2 x M in leghe di alluminio
2,5 x M in metalli leggeri con scarsa resistenza (M = dimensione del filetto, ad es. M 56)
- Nel caso dei metalli leggeri, dei metalli non ferrosi e della ghisa grigia, il filetto deve essere scelto in modo tale che la portata del filetto corrisponda ai requisiti del rispettivo materiale di base.
- I punti di sollevamento devono essere posizionati in modo tale da evitare le sollecitazioni non consentite, come una torcitura o un ribaltamento del carico.

- Nel caso di brache ad un braccio, applicare il punto di sollevamento in verticale sopra il baricentro del carico.
- Nel caso di brache a due bracci, applicare i punti di sollevamento su entrambi i lati e al di sopra del baricentro del carico.
- Nel caso di brache a tre e quattro bracci, applicare i punti di sollevamento in modo uniforme e su un unico piano attorno al baricentro del carico.

- Simmetria del carico:
determinare la portata necessaria del singolo punto di sollevamento per un carico simmetrico e asimmetrico in base alla seguente formula fisica:

$$W_{LL} = \frac{G}{n \times \cos \beta}$$

W_{LL} = portata necessaria del punto di sollevamento / singolo braccio (kg)
G = peso del carico (kg)
n = numero dei bracci portanti
 β = angolo d'inclinazione del singolo braccio

Numero di bracci portanti:

	simmetria	asimmetria
due bracci	2	1
tre / quattro bracci	3	1

(vedere anche tabella 1)

- Deve essere garantita una superficie di avvitamento piana ($\varnothing D$) ed una foratura filettata perfettamente perpendicolare alla stessa. La svasatura del foro filettato deve essere = diametro nominale della filettatura più 4 millimetri (I punti RUD di sollevamento VLBG, VRS e PP di grandezza superiore a M30, possono essere fissati in questi fori filettati).
- I fori filettati devono essere eseguiti di profondità sufficiente per permettere una corretta aderenza dell'intera base d'appoggio del punto di sollevamento.
- Grazie al cuscinetto a sfera, per un unico trasporto è sufficiente il serraggio manuale con una chiave fissa secondo DIN 895 e/o 894 fino all'aderenza completa della base del VWBG al piano di avvitamento, senza l'ausilio di una prolunga. Nel caso in cui il VWBG debba invece rimanere a tempo indeterminato sul carico, è necessario il serraggio con una coppia di serraggio (+/- 10 %) secondo la tabella 3.
- A conclusione verificare il montaggio corretto (vedesi cap. 4 criteri di controllo).

3.3 Indicazioni per l'utilizzo

- Controllare periodicamente e prima di ogni utilizzo l'idoneità all'utilizzo dei punti di sollevamento, che non presentino forte corrosione, usura, deformazioni, ecc. (vedesi cap.4 criteri di controllo).



AVVERTENZA

Punti di sollevamento montati in modo erraneo o danneggiati o l'uso improprio degli stessi possono comportare lesioni gravi o letali in caso di caduta. Controllare attentamente i punti di ancoraggio prima di ogni utilizzo.

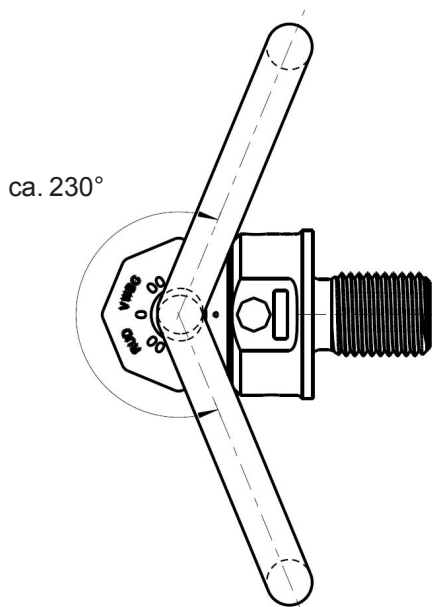

fig. 1 Angolo di rotazione ammesso

- I punti di sollevamento VWBG sono ideati per ruotare e girare i carichi. Possono quindi presentarsi tutte le posizioni dell'anello.

Sull'elemento è riportata la portata nominale per l'utilizzo meno favorevole (vedesi fig. 4 – parte X). Con il posizionamento manuale dell'asola (vedesi fig. 4 - parte Y) possono essere applicati i valori maggiori () della tabella 2.



ATTENZIONE

In questo caso prestare particolare attenzione affinché non ci siano variazioni nel tipo di sollecitazione durante l'utilizzo.

Nel caso in cui il VWBG sia sollecitato esclusivamente in direzione verticale (in direzione assiale del filetto, vedesi fig. 4 - parte Z) valgono i relativi valori di portata riportati nella tabella 2 (angolo d'inclinazione 0°).

- L'anello del VWBG regolato manualmente può essere ruotato di ca. 230 ° (vedi figura 1).



AVVERTENZA

L'anello di carico del golfare, una volta connesso al sistema di sollevamento, dev'essere libero di ruotare senza interferenze durante le movimentazioni e non deve toccare il bordo del carico o appoggiarsi alla base del VWBG (vedi figura 2)

- Al momento dell'aggancio e dello sgancio degli elementi di sollevamento (imbracatura di catena) non devono formarsi punti che comportino un rischio di schiacciamento, taglio, urto o punti che possano impigliarsi durante la manipolazione. Evitare ogni eventuale danneggiamento degli elementi di sollevamento, dovuto a carichi su spigoli vivi.
- Se possibile abbandonare l'immediata zona di pericolo.
- Sorvegliare sempre il carico sollevato.

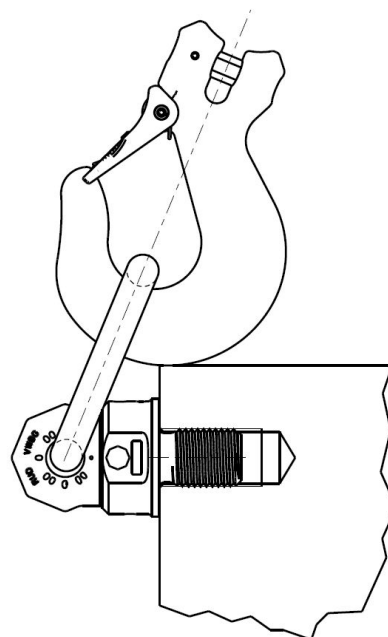

fig. 2 Contatti ed appoggi anomali vietati

- Evitare carichi a colpi o strappi.



ATTENZIONE

Le sollecitazioni improvvise o le vibrazioni possono causare un allentamento accidentale, in particolare nel caso di viti passanti con dado.

Misure di sicurezza possibili: frenafiletto liquido, ad es. Loctite (rispettare le indicazioni del prodotto-re) oppure utilizzare un fermo per vite ad accoppiamento di forma, come ad es. dado a corona con copiglia, controdado, ecc.

Si raccomanda di assicurare in generale tutti i punti di sollevamento che rimangono per lungo tempo nel punto di fissaggio, ad es. mediante incollaggio

- Osservare per il sollevamento le istruzioni d'uso delle imbracature di catene RUD.

3.4 Indicazioni per i controlli regolari

L'idoneità del punto di sollevamento deve essere verificata da parte di persona competente ad intervalli regolari in funzione delle condizioni di utilizzo, ma non superiori ad 1 anno (vedesi cap. 4 criteri di controllo).

Secondo le condizioni d'utilizzo, p.e. uso molto frequente, usura maggiore o corrosione, La stessa verifica è necessaria in seguito ad un sinistro e qualsiasi evento particolare.

4 Criteri di controllo

Osservare e controllare i seguenti punti prima di ogni utilizzo, a intervalli regolari, dopo il montaggio e dopo avvenimenti straordinari.

- adeguatezza della dimensione della vite e del dado nonché della lunghezza di avvitamento
- verificare che la vite sia ben serrata – controllare la coppia di serraggio
- la superficie di appoggio del VWBG deve essere piana e aderire interamente alla superficie di avvitamento
- integrità del punto di sollevamento
- integrità e leggibilità dell'indicazione di portata e del marchio del costruttore
- deformazioni di elementi portanti quali il corpo base, l'anello e la vite o il perno filettato
- danneggiamenti meccanici come intagli profondi, in particolare nelle zone soggette a sollecitazione di trazione
- La piccola vite posizionata lateralmente al corpo del golfare deve risultare sempre correttamente avvitata e sigillata nella sua sede.
- Riduzione della sezione trasversale a causa dall'usura > 10%, o quando siano state raggiunte o cancellate dal consumo le lenti antiusura stampate nelle principali direzioni di carico.
- incrinature su elementi portanti o altri danneggiamenti
- funzione e danneggiamento delle viti, dei dadi e dei filetti
- deve essere garantita la rotazione agevole tra la parte superiore e quella inferiore del VWBG
- non deve essere superato il gioco massimo $s = 4$ mm tra la parte superiore e quella inferiore, la scanalatura di usura cuscinetto non deve essere visibile

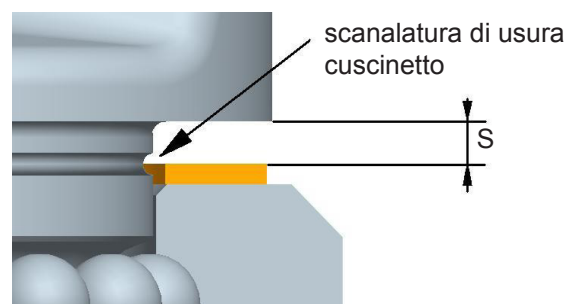
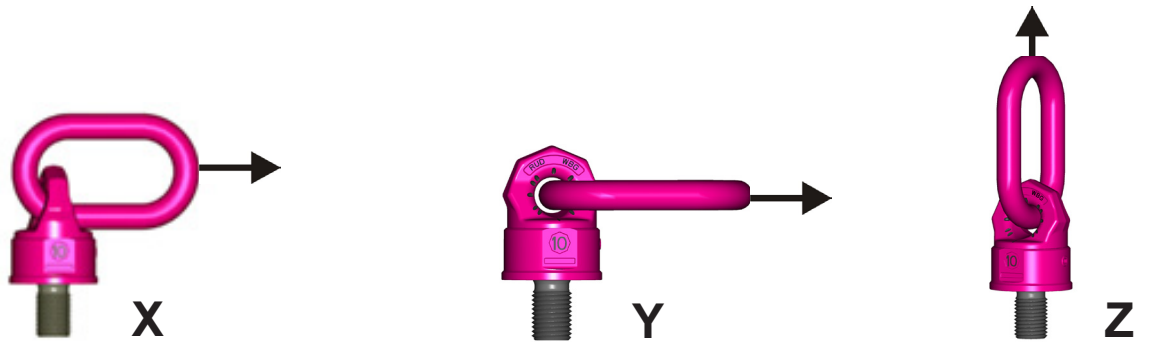

fig. 3: distanza tra parte superiore e inferiore con scanalatura di usura cuscinetto

5 Avvertenze di riparazione

Lavori di riparazione devono essere eseguiti solo da parte di esperti RUD o di aziende autorizzate da RUD che abbiano le nozioni e facoltà in merito.



Portata nominale WLL dichiarata
(riferita alla situazione di tiro peggiore)

Tiro a 90° allineato manualmente
(tra parentesi i valori di portata
così garantiti)

Tiro verticale
(Portata WLL
secondo tabella)

fig. 4: direzioni di carico

Tabella portate

tipo di sollevamento											
bracci	1	2	1	2	2	2	2	3 / 4 *	3 / 4 *	3 / 4 *	
angolo d'inclinazione	0°	0°	90 °	90°	0-45°	45-60°	asimm.	0-45°	45-60°	asimm.	
fattore			1	2	1,4	1	1	2,1	1,5	1	
descrizione	filetto	per carico totale massimo >G< in tonnellate, fissati e orientati in direzione di trazione									
VWBG 6(7,5)	M33	15	30	6 (7,5)	12 (15)	8,4 (10,5)	6 (7,5)	6 (7,5)	12,6 (15,75)	9 (11,25)	6 (7,5)
VWBG 8(10)	M36	15	30	8 (10)	16 (20)	11,2 (14)	8 (10)	8 (10)	16,8 (21)	12 (15)	8 (10)
	1 1/2"										
VWBG 12(13)	M42	17	34	12 (13)	24 (26)	16,8 (18,2)	12 (13)	12 (13)	25,2 (27,3)	18 (19,5)	12 (13)
	1 3/4" - 1 7/8"										
VWBG 12(15)	M45	18	36	12 (15)	24 (30)	16,8 (21)	12 (15)	12 (15)	25,23 (31,5)	18 (22,5)	12 (15)
VWBG 13(16)	M48	18	36	13 (16)	26 (32)	18,2 (22,4)	13 (16)	13 (16)	27,3 (33,6)	19,5 (24)	13 (16)
	2"										
VWBG 14(20)	M52	25	50	14 (20)	28 (40)	19,6 (28)	14 (20)	14 (20)	29,4 (42)	21 (30)	14 (20)
VWBG 16(22)	M56	28	56	16 (22)	32 (44)	22,4 (30,8)	16 (22)	16 (22)	33,6 (46,2)	24 (33)	16 (22)
	2 1/4" - 2 1/2"										
VWBG 16(25)	M64	28	56	16 (25)	32 (50)	22,4 (35)	16 (25)	16 (25)	33,6 (52,5)	24 (37,5)	16 (25)
	2 3/4" - 3"										
VWBG 31,5(40)	M72	50	100	31,5 (40)	63 (80)	44,1 (56)	31,5 (40)	31,5 (40)	66,15 (84)	47,25 (60)	31,5 (40)
	3"										
VWBG 35(48)	M80	50	100	35 (48)	70 (96)	49 (67,2)	35 (48)	35 (48)	73,5 (100,8)	52,5 (72)	35 (48)
	3 1/2"										
VWBG 40(50)	M90	50	100	40 (50)	80 (100)	56 (70)	40 (50)	40 (50)	84 (105)	60 (75)	40 (50)
	4" - 5"										

tabella 2

* Avviso: I valori indicati per 3-/4- bracci sono validi solo per carichi distribuiti in modo uniforme su più di 2 bracci. In caso contrario sono da utilizzare i valori per 2 bracci.



ATTENZIONE

Prestare particolare attenzione affinché non ci siano variazioni nel tipo di sollevamento durante l'utilizzo.

VWBG sono concepiti per una sollecitazione dinamica di 20.000 cicli di lavoro con portata nominale. L'associazione antinfortunistica di categoria in Germania consiglia: Nel caso di sollecitazione dinamica intensa con cicli di lavoro frequenti (in continuo) la portata è da ridurre come da tipo 1Bm (M3 nella UNI EN 818-7).

descrizione	portata [t]	A [mm]	B [mm]	C [mm]	D [mm]	F [mm]	Fvario [mm]	G [mm]	K [mm]	M [mm]	T [mm]	peso [kg/pz.]	coppia serraggio [Nm]	cod.art.
VWBG 6(7,5) M33	6(7,5)	22	86	50	90	-	33-300	94	80	33	208	-	350	8600150
VWBG 8(10) M36	8(10)	22	86	50	90	54	-	94	80	36	208	4,6	410	7999059
VWBG 8(10) Vario	8(10)	22	86	50	90	-	36-300	94	80	36-39	208	-	410	8600451
VWBG 12(13) M42	12(13)	26	111	65	98	63	-	96	85	42	235	6,1	550	7999044
VWBG 12(13) Vario	12(13)	26	111	65	98	-	42-300	96	85	42-45	235	-	550	8600452
VWBG 12(15) M45	12(15)	26	111	65	98	67	-	96	85	45	235	6,2	550	7900455
VWBG 13(16) M48	13(16)	26	111	65	98	68	-	96	85	48	235	6,3	550	7999045
VWBG 13(16) Vario	13(16)	26	111	65	98	-	48-300	96	85	48-52	235	-	550	8600453
VWBG 14(20) M52	14(20)	32	119	70	120	78	-	120	95	52	274	10,5	750	7901081
VWBG 16(22) M56	16(22)	32	119	70	120	84	-	120	95	56	274	10,7	800	7999004
VWBG 16(22) Vario	16(22)	32	119	70	120	-	56-300	120	95	56-62	274	-	800	8600454
VWBG 16(25) M64	16(25)	32	119	70	120	94	-	120	95	64	274	11,4	800	7999043
VWBG 16(25) Vario	16(25)	32	119	70	120	-	64-300	120	95	64-76	274	-	800	8600455
VWBG 31,5(40) M72	31,5(40)	46	130	90	170	108	-	159	145	72	338	29,9	1200	7900097
VWBG 31,5(40) Vario	31,5(40)	46	130	90	170	-	72-300	159	145	72-76	338	-	1200	8600456
VWBG 35(48) M80	35(48)	46	130	90	170	120	-	159	145	80	338	31,2	1500	7900100
VWBG 35(48) Vario	35(48)	46	130	90	170	-	80-300	159	145	80-85	338	-	1500	8600457
VWBG 40(50) M90	40(50)	46	170	110	170	135	-	159	145	90	378	34,5	2000	7903408
VWBG 40(50) Vario	40(50)	46	170	110	170	-	90-300	159	145	90-150	378	-	2000	8600458

tabella 3: misure tecniche

Riserva di modifiche tecniche

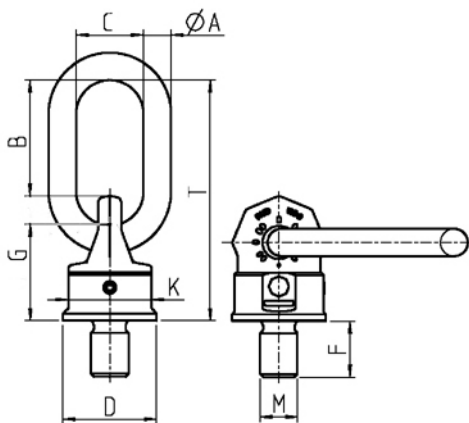

fig. 5: dimensionamento VWBG-Standard

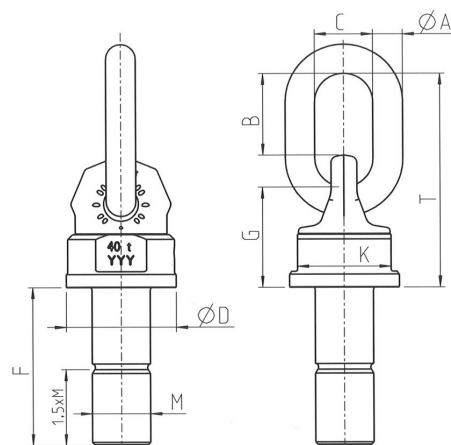

fig. 6: dimensionamento VWBG-Vario