

## VOSS Ring<sup>M</sup> 卡套式管接头

采用一种稳健的方式控制高压

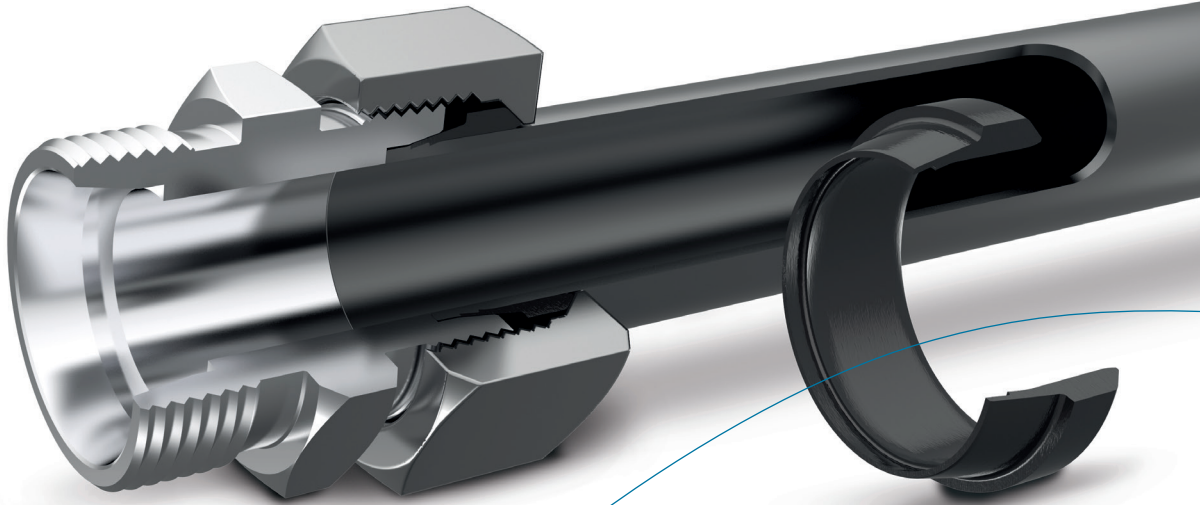

## 将细节做到极致

### 优势独具特色

为了追求完美,我们的开发工程师对VOSS Ring<sup>M</sup>的每个角度和整体形状都重新进行了考虑和优化处理。改进后的切削几何参数可确保最大程度防止泄漏。在所有的压应力区域都给予几何增强处理,增加其稳定性和耐压性,同时采用专利挡块,有利于专业化预装配。

改进切削几何参数优化管切口

## 预装配操作更简单

### 通过“智能”材料反馈

对于VOSS Ring<sup>M</sup>卡套系统,有两种预装配方式可供选择:自动预装配模具和手动预装配模具。两种预装模具都是由无磨损型高性能钢材制成,其使用寿命是普通模具的20倍。我们使用专门开发的材料,可防止锥面外缘发生扩张。无需对其性能进行定期检查。到达工作极限时,模具会断裂-因模具磨损产生的装配误差得到有效预防。

### 产品优点:

- 自动预装配模具和手动预装配模具采用优质钢材制成
- 高达20倍的模具寿命
- 无差错工艺,无需定期性能测试



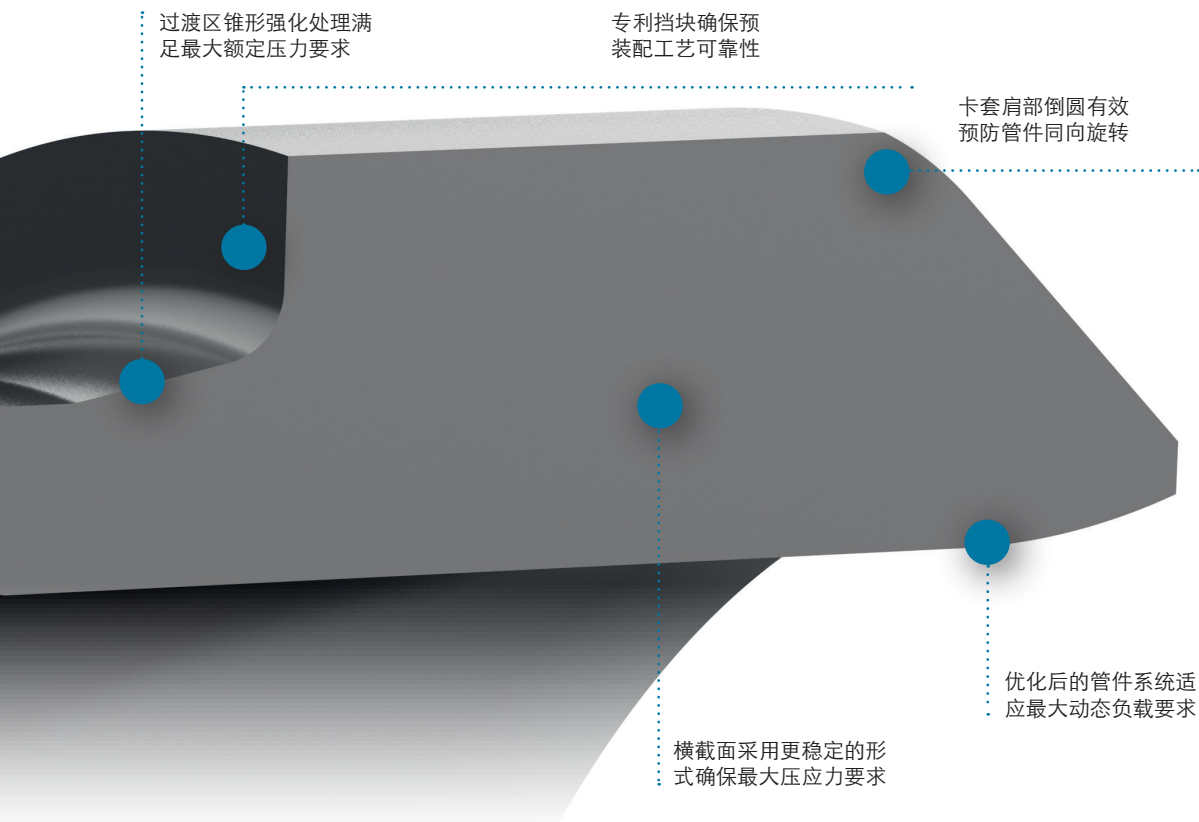

过渡区锥形强化处理满足最大额定压力要求

专利挡块确保预  
装配工艺可靠性

卡套肩部倒圆有效  
预防管件同向旋转

优化后的管件系统适  
应最大动态负载要求

横截面采用更稳定的形  
式确保最大压应力要求

## 高科技材料

### 超硬特殊材料

VOSS专用的特殊材料：我们的卡套使用专门开发的特殊材料，其合金构件依据非常严格的装配公差制成。此点确保高强度的极端同质化、细粒度的微观结构，并具有很高的韧性和断裂不敏感性。

### 经过优化处理的硬化过程：

通过进一步提高硬化过程，我们推出了超薄且非常坚硬的表面层。这确保了在普通钢材和不锈钢材上具备精确、完美的切割效果。

### 产品优点：

- 高强度的优化管件切口
- 高动态负载能力
- 安装后反弹率低
- 适用于碳钢管和不锈钢管

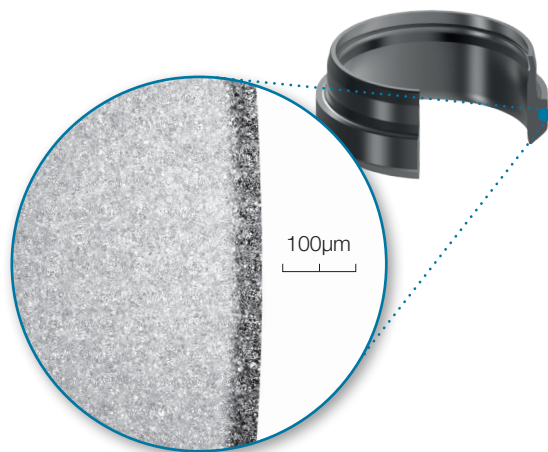

## 采用专利止动概念实现精确预装配

在设计预装配模具时，我们确信已经尽可能的避免了预装错误，同时确保管端连接的永久防泄漏。利用预装配模具的挡块功能，当预装到最终位置时，卡套能够完全准确地与模具挡块表面相接触。由于设计结构精确地保持在预装配路径上，并终止于最佳点位 - 可有效地防止过度装配发生。

- 使用手动预装配模具时，使用力度会显著增加
- 预装配操作到达挡块时，预装配设备会自动停止

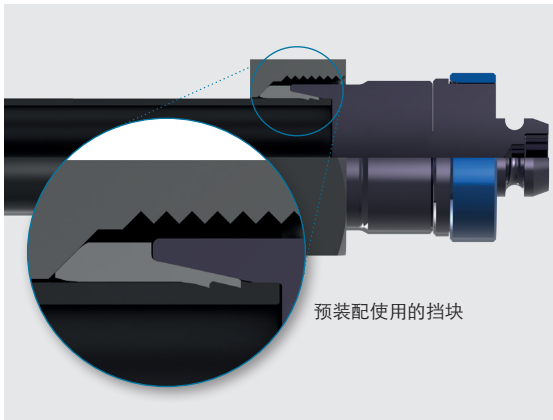

## 使用加长型模具完成工艺可靠的总装

在加长后的模具前表面上设计有一个额外间隙，它方便在随后的总装作业中对卡套进行修整操作，并提供保证工艺可靠的重复装配作业余量。

- 提供用于修整的额外余量获得最佳的切割和配合效果
- 易于装配和标准化的重复装配性能
- 通过专利止动概念防止过度装配

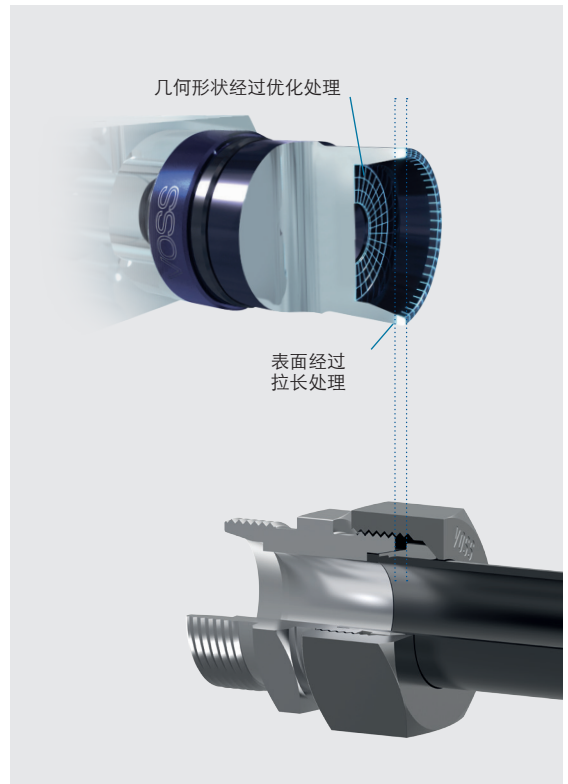
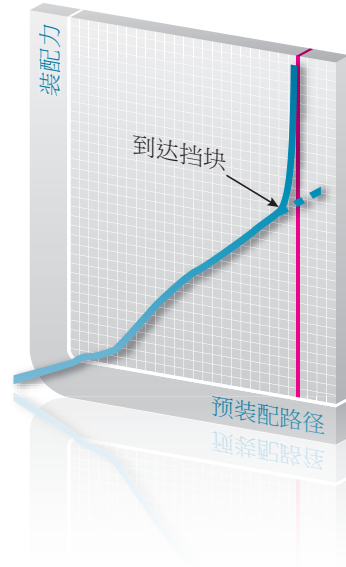

## 通过几何优化缩短最终装配路径

VOSS Ring<sup>®</sup>卡套系统的高品质还体现在高效最终装配作业上。通过对管件止动区的几何优化处理，该装配模具具有多项优点：

- 最终装配路径从90°减少至30°
- 工作量大幅减少
- 在有限的安装环境下简化最终装配操作

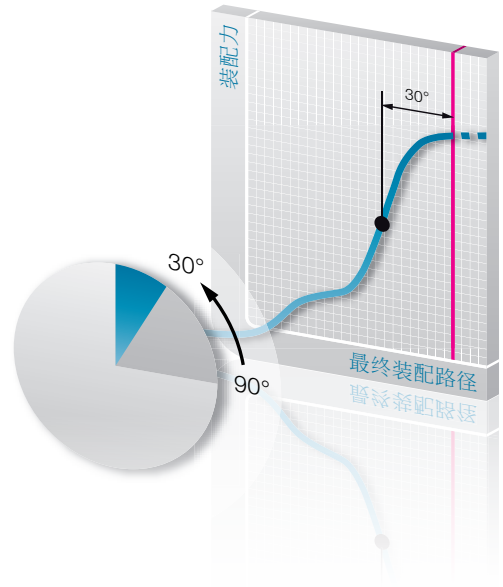

## 实现最佳组合的系统

为实现VOSS Ring<sup>®</sup>卡套系统的全部功能，我们配备有完全匹配的所有组件。有此新型系统，您将体验到它的所有优点：

- ✓ 预装配过程中的停止功能
- ✓ 最终装配路径更短
- ✓ 更加省力
- ✓ 提供过度装配保护
- ✓ 可实现重复装配操作



## 新型VOSSRing<sup>M</sup>卡套系统

我们的新型VOSS Ring<sup>M</sup>卡套系统具备多项优点，它在您熟知的早期24°卡套系统基础上，其质量和安全性已经提高到一个新的水平。特别值得一提的是，该系统在设计时采取了采用简单易行且安全可靠的防泄漏安装工艺，并使用了极其耐用的材料。因此，VOSS卡套系统在组装和使用方面均拥有绝对的安全保证。

### 产品主要特色一目了然

- 最大程度防止泄漏.....采用优化式管切口
- 最大抗压强度...采用几何加强处理
- 承受足够的动态负载...VOSS专用卡套材料
- 组装时具有更高的工艺可靠性.....采用专利止动概念
- 降低工作量...减少拧紧匝数
- 减少装配不正确带来的影响...依靠无磨损的模具
- 最大程度腐蚀防护.....采用VOSScoat – BLACK

## VOSScoat-如今新添了“BLACK”

自2007年以来，VOSS推出了基于锌镍镀层的VOSScoat，这也应用在VOSS Ring<sup>M</sup>卡套系统上。然而，为了避免混淆，同时确保装配过程更加可靠，新型VOSS Ring<sup>M</sup>使用了黑色涂层独特的设计 - 同样的质量 - 同样的优点 - 易于操作。

### VOSScoat 确保最持久的耐用性

- 在真实环境下经过1000小时耐蚀性盐雾试验
- 在未装配状态下，实验室环境超过2000小时耐蚀性盐雾试验
- 多次基层耐磨损试验
- 可持续生产采用最新的内部电镀工艺

